

INVESTIGACION Y DESARROLLO

El principal objetivo de King es conseguir un rendimiento sin precedentes. No hacemos uso de la tecnología de otros y tampoco nos ceñimos a conocimientos convencionales. Hemos incorporado tecnología a nuestros amortiguadores que los demás ni siquiera han soñado aun. Estamos en continua búsqueda de los últimos avances en materiales y procedimientos para mantener nuestro compromiso de entregarle lo mejor. Trabajamos permanentemente con diseñadores, constructores, jefes de equipos y pilotos para desarrollar el siguiente paso hacia los avances más innovadores. Esta importante interacción con las condiciones del mundo real nos permite obtener conocimientos de primera mano sobre el rendimiento de nuestros productos, probados en una gran variedad de vehículos, igualmente nos permite conseguir rápidos progresos al probar nuevos diseños. Nuestra línea de amortiguadores fabricados específicamente para cualquier aplicación, nos da la flexibilidad de incluir evoluciones rápidamente e incorporar nuestros más recientes avances y cambios.

La eficiencia y estrictas normas de control en los amortiguadores By Pass, los amortiguadores y vástagos de grandes dimensiones, dinámica de los fluidos, retenes y bandas, han sido desarrolladas en un programa hiper intensivo. Nuestras teorías y prácticas son constantemente probadas a diario sobre el terreno en condiciones reales de carrera.

Los vehículos de carreras son más grandes, veloces y pesados. El peso y el tamaño de los neumáticos continua creciendo y la potencia ha incrementado a niveles asombrosos. Ninguno de estos avances hubiera sido posible sin la tecnología, capacidad, rendimiento y funcionamiento de un amortiguador King. Este compromiso de investigar y desarrollar posiciona a King en primer lugar sobre sus competidores llegando mucho más allá de lo que otros fabricantes pueden ofrecer.



MANTENIMIENTO

Los amortiguadores King han conseguido un nivel de rendimiento y funcionamiento sin precedentes. La combinación de nuestra exactitud en cuanto a las tolerancias, junto con el minucioso control sobre el más pequeño detalle, han permitido crear amortiguadores capaces de evidenciar resultados reales, incluso al realizar pequeños ajustes. El preventivo programa regular de mantenimiento del amortiguador puede ser realizado en nuestras instalaciones en un tiempo mínimo. Nuestros experimentados técnicos en amortiguadores pueden identificar fácilmente patrones de desgaste inusuales u otras anomalías que puedan reducir el rendimiento o causar un mal funcionamiento.

El servicio de mantenimiento incluye una profunda limpieza y pulido de cilindros, micro pulido de los vástagos, sustitución de retenes y bandas de desgaste, empleándose sólo repuestos originales y procedimientos de precisión para un perfecto montaje. Cada revisión de un amortiguador en fábrica incluye una prueba de presión después del montaje para verificar el correcto cierre hermético.

Si prefieres hacer el mantenimiento tu mismo, todos nuestros amortiguadores pueden ser reparados con nuestros kits, que contienen todos los repuestos originales necesarios. Todos los amortiguadores King son fácilmente ajustables por cualquiera con un mínimo de herramientas simples y con unos pequeños conocimientos sobre el funcionamiento y reglaje de amortiguadores.

Para aquellos que quieran aprender más sobre ajuste de nuevos amortiguadores u optimizar la puesta a punto, ofrecemos semanalmente jornadas donde trasladamos todos nuestros conocimientos en cuanto ajuste y mantenimiento de amortiguadores. Muchos equipos planifican sus sesiones de entrenamiento teniendo en cuenta nuestro programa y calendario de pruebas e igualmente los fines de semana de carrera también estamos presentes allí donde nos necesitas, desplazándonos con nuestro taller móvil para resolver cualquier necesidad de último minuto, el servicio al cliente de King es incomparable a cualquier otro.



OPCIONES Y EXTRAS



Cilindro cromado, opción disponible para todos los amortiguadores Smoothie y By Pass.



Reserva pulida o anodizada, opción disponible para todos los amortiguadores con reserva.



Pulido o componentes anodizados en color, opción disponible para todos los amortiguadores con reserva.



Racor 45° sobre cabeza, opción disponible para todos los amortiguadores con reserva separada para aquellas instalaciones con montaje restringido o limitado.



Racor 90° sobre cabeza, opción disponible para todos los amortiguadores con reserva separada para aquellas instalaciones con montaje restringido o limitado.



Racor 45° sobre reserva, opción disponible para todos los amortiguadores con reserva separada para aquellas instalaciones con montaje restringido o limitado.



Racor 90° sobre reserva, opción disponible para todos los amortiguadores con reserva separada para aquellas instalaciones con montaje restringido o limitado.



4Salida 45° sobre Piggy back, disponible para amortiguadores 2.0 Performance Race y Coil Over con montaje restringido o limitado.



Salida 90° sobre Piggy back, disponible para amortiguadores 2.0 Performance Race y Coil Over con montaje restringido o limitado.



Latiguillo de reserva sobre medida, disponible en todos los amortiguadores con reserva separada.



Latiguillo de reserva en color negro, disponible en todos los amortiguadores con reserva separada.



Latiguillo de reserva metálico en acero inoxidable, disponible en todos los amortiguadores con reserva separada.



Retenes en Vitón, resistentes a temperaturas de hasta 450°. Estándar en todos los amortiguadores de la serie Pure Race.



Regulación externa en compresión con 20 posiciones de ajuste, opción disponible para todos los amortiguadores Piggy Back, y con reserva separada de la serie 2.0 y 2.5 Performance Race y Pure Race.



Casquillos reductores/espaciadores, disponible para tornillos de 1/2 pulgada y 5/8 de pulgada y anchos de 1 1/4 y 1 1/2 de pulgada, varias medidas métricas disponibles.



Válvula de extensión Pop-off, hace que el amortiguador solamente tenga control en compresión, opción disponible en toda la serie amortiguadores Performance Race y Pure Race.



Tubo by pass adicional, opción disponible en todos los amortiguadores By Pass.



Largo de cilindro a medida, opción disponible para todos los amortiguadores.



Largo de vástago a medida, opción disponible para todos los amortiguadores.



Vástago ligero en 3/4 de pulgada, opción disponible en todos los amortiguadores de la serie Performance Race 2.0 y 2.5.



Tope de goma, opción disponible para todos los amortiguadores de la serie Performance Race y Pure Race.



Tope de espuma, opción disponible para todos los amortiguadores de la serie Performance Race y Pure Race.



Cabezas de rótulas más largas, medidas opcionales en las medidas -3/8" (3/4 sólo vástagos), +1/2", +3/4", +1", +2", +3". Disponibles en la mayoría de los amortiguadores de la serie Performance Race y Pure Race.



Rótula soldada sobre vástago, opción disponible para todos los amortiguadores de la serie Performance Race y Pure Race.



Deslizador de muelle en color negro (fabricado en dos piezas unidas), opción disponible para todos los amortiguadores Coil Over 2.0 y 2.5 de la serie Performance Race.



Deslizador de muelle (fabricado en una sola pieza), resiste temperaturas de hasta 450°, opción disponible para todos los amortiguadores Coil Over 2.0 y 2.5 de la serie Performance Race. Estándar en todos los amortiguadores Coil Over de la serie Pure Race.



Guía deslizadora para muelle en aluminio, opción disponible en innumerables colores para todos los amortiguadores Coil Over 2.0 y 2.5 de la serie Performance Race y Pure Race.



Triple muelle, opción disponible para todos los amortiguadores Coil Over de la serie Performance Race y Pure Race.



Placa inferior de muelle sobre elevada, opción disponible para todos los amortiguadores Coil Over de la serie Performance Race y Pure Race.



Logotipos King en negro, opción disponible para todos los productos King.



Cilindro cromado en oro de 24 quilates con componentes y reserva anodizado en rojo y tope de goma opcionales.

KING PERSONALIZADO

Para King Shocks, fabricar a medida es un procedimiento normal. Cada amortiguador que fabricamos está construido para cada aplicación particular. Cuando nos encargues tus amortiguadores, nuestros técnicos comerciales revisarán la información facilitada en tu orden de compra para encontrar la configuración básica que necesitas. Entonces ellos te guiarán a través de más de treinta opciones disponibles para dar con el set de amortiguadores que más se ajuste a tu vehículo, estilo de conducción y preferencias personales. Igualmente cada componente de tu amortiguador tiene una opción personalizada disponible. La longitud y diámetro del cilindro y los vástagos, tipo de alojamiento de la rótula, material del latiguillo y longitud, bump stops, retenes, muelles y por supuesto los colores y terminaciones para que destaque tu vehículo o se integre con el terreno, en el caso que lo desees también ofrecemos colores de camuflaje.

Si puedes soñarlos, King puede fabricarlos. Fabricamos soluciones para cualquier necesidad de amortiguación, independientemente de lo que estés construyendo o el uso que vayas a darle. Si estás restaurando un coche de carreras antiguo, o construyendo un monster truck, o estás en a etapa inicial de un chasis completamente nuevo, tenemos los conocimientos y las herramientas para ayudarte a conseguir tu objetivo. No dejes que tu diseño se convierta en un compromiso por tener que usar amortiguadores diseñados para otro vehículo. King puede proveerte todo lo que necesites para adaptarse a tu exclusivo diseño que se adaptará fácilmente a lo que hayas pensado, con la calidad de control y servicio por la que somos conocidos. Cuando tengas que probar tus amortiguadores sobre el terreno, King estará allí también con nuestro incomparable servicio y asistencia.

KING COILPASS

El amortiguador KING Coilpass es otro buen ejemplo de la habilidad que tiene King para fabricar amortiguadores que se adaptan a cualquier aplicación sin importar cuales son los parámetros de diseño.

El amortiguador Coilpass es usado como una suspensión principal que soporta el peso del vehículo y mantiene su altura permitiendo ajustar con toda precisión sin perder la alta calidad en las características de funcionamiento en marcha por la que King es conocido. Ofrece el mismo rendimiento que un amortiguador de doble muelle tradicional pero mucho más simple y menor peso. El Coilpass también puede instalarse como un sólo amortiguador por rueda como exigen algunas categorías.

El Coilpass de King puede parecer algo exótico, pero usa los mismos componentes y tiempo de pruebas y test que el resto de nuestra línea de amortiguadores. Su diseño único permite ser fabricado con una configuración de dual pistón ofreciendo una amortiguación sensible a la velocidad y a la posición. De esta manera conseguimos todas las funciones y ventajas de un amortiguador dual en un sólo elemento. Permite que la avanzada ingeniería de King y sus profundos conocimientos te ofrezcan creativas soluciones para cualquier desafiante diseño de suspensión. Nada amortigua mejor que un King.



SERIE PERFORMANCE RACE

La serie de amortiguadores Performance Race "PR" cuenta con los más completos avances tecnológicos conseguidos mediante intensas pruebas en los entornos más exigentes. Gracias a la utilización únicamente de materiales de la más alta calidad y estricta tolerancias de precisión se ha conseguido un rendimiento incomparable. Nuestro conocimiento en dinámica de fluidos y diseño de los pistones han creado un nivel de calidad y control en la conducción inigualables.

Ofrecemos una amplia variedad de amortiguadores y configuraciones tales como amortiguadores de bypass, amortiguadores con muelle "Coilover", con reserva, sin reserva. Nuestros amortiguadores no están en una estantería esperando un dueño, si no que fabricados 100% a medida para cada aplicación. Todos nuestros amortiguadores son fáciles de ajustar con herramientas sencillas que permiten el nivel de ajuste que cada cliente necesita.

Fabricado 100% en USA bajo las más estrictas normas de calidad en todos sus componentes. Son fácilmente ajustables y un sencillo mantenimiento con tan solo unas pocas herramientas de mano.

Todos los racores son de tipo Aeroquip con latiguillos de alta presión, cuando se usan reservas separadas, los latiguillos altamente resistentes a cualquier desgaste, permiten un radio de curvatura más estrecho, sin acodamiento como ocurre con otros tipos de latiguillos como por ejemplo las mangueras metálicas trenzadas inoxidables.

Las reservas fabricadas en una ligera y resistente aleación de aluminio adonizado 6061 disipan rápidamente el calor y no se oxidan con la carga de gas.

Los cilindros que componen el cuerpo de los amortiguadores son perforados con una precisión de +/- .001 y perfeccionados después de un baño de cadmio para eliminar cualquier sedimento con el fin de conseguir un perfecto sellado del pistón y un funcionamiento óptimo de las válvulas. Las suspensiones Coilover son mecanizadas con nuestro propio diseño de muelles consiguiendo mayor fuerza y un ajuste libre de problemas.

El pistón está fabricado en una aleación de aluminio 6061 con tratamiento térmico, su diseño cuenta con nuestra altamente desarrollada configuración que contribuye al reconocido rendimiento de la amortiguación King.

Las válvulas de aleación de acero inoxidable tienen una estructura única en su composición cuyas propiedades evitan que se fracturen y que se mantengan estables a altas temperaturas.

Las bandas de fricción, son hechas de un exclusivo compuesto de bronce y teflón que dura más que cualquier otro material disponible.

Los vástagos de 3/4" o 7/8" de diámetro tienen una resistencia a la tracción mínima de 7000 kg por centímetro cuadrado, son cromados y micro-pulidos a un acabado de 6RA para aumentar la duración del sellado.

Los componentes de aluminio son mecanizados con la calidad empleada en aeronáutica.

Todos los rodamientos esféricos y rótulas cuenta con una película de teflón para conseguir una articulación suave y de larga duración ya que no existe contacto entre los metales.

MEDIDAS ESTANDAR

2.0 STROKE		2.5 STROKE		3.0 STROKE				
COMP	EXT	COMP	EXT	COMP	EXT			
6"	13	14	20	8"	16.70	24.70		
8"	15	16	24	10"	18.70	28.70		
10"	17.05	27.05	10"	18.375	28.375	12"	20.70	32.70
12"	19.585	31.585	12"	20.65	32.65	14"	23.45	37.45
14"	21.585	35.585	14"	23.25	37.25	16"	26.20	42.20
16"	23.6	39.5	16"	26	42	18"	28.95	46.95
			18"	28	46			

*OTRAS MEDIDAS DISPONIBLES

TONY PELLEGRINO
GENRIGHT OFF-ROAD CEO- KOH COMPETITOR

STEERING STABILIZER
PERFORMANCE RACE "PR"



SMOOTHIE PIGGYBACK RESERVOIR
PERFORMANCE RACE "PR"

2.0 DIAMETER		2.5 DIAMETER	
6"	PR2006-SSPB	6"	PR2506-SSPB
8"	PR2008-SSPB	8"	PR2508-SSPB
10"	PR2010-SSPB	10"	PR2510-SSPB
12"	PR2012-SSPB	12"	PR2512-SSPB
14"	PR2014-SSPB	14"	PR2514-SSPB
16"	PR2016-SSPB	16"	PR2516-SSPB



SMOOTHIE EMULSION
PERFORMANCE RACE "PR"

2.0 DIAMETER		2.5 DIAMETER	
6"	PR2006-SSNR	6"	PR2506-SSNR
8"	PR2008-SSNR	8"	PR2508-SSNR
10"	PR2010-SSNR	8"	PR2510-SSNR
12"	PR2012-SSNR	10"	PR2512-SSNR
14"	PR2014-SSNR	12"	PR2514-SSNR
16"	PR2016-SSNR	14"	PR2516-SSNR
		18"	PR2518-SSNR

2.0 DIAMETER		2.5 DIAMETER	
6"	PR2006-STNR	8"	PR2508-STNR
8"	PR2008-STNR	10"	PR2510-STNR
10"	PR2010-STNR	12"	PR2512-STNR
12"	PR2012-STNR		



SMOOTHIE REMOTE RESERVOIR
PERFORMANCE RACE "PR"

2.0 DIAMETER		2.5 DIAMETER		3.0 DIAMETER	
6"	PR2006-SS	6"	PR2506-SS	8"	PR3008-SS
8"	PR2008-SS	8"	PR2508-SS	10"	PR3010-SS
10"	PR2010-SS	10"	PR2510-SS	12"	PR3012-SS
12"	PR2012-SS	12"	PR2512-SS	14"	PR3014-SS
14"	PR2014-SS	14"	PR2514-SS	16"	PR3016-SS
16"	PR2016-SS	16"	PR2516-SS	18"	PR3018-SS
		18"	PR2518-SS		

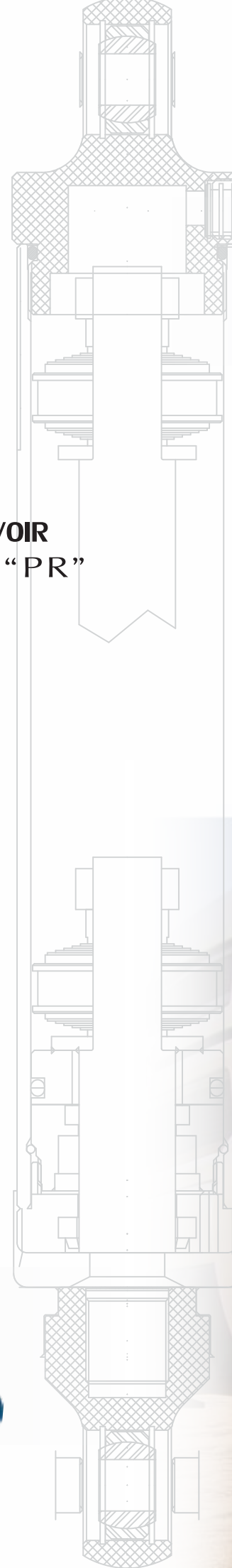

Opciones mostradas: Componentes anodizados en color negro, latiguillos en color negro, cilindros cromados, reserva pulida y soportes para reserva.

COMPañIA

KING SHOCKS, líder en la industria durante más de una década, continúa dejando atrás a sus competidores ofreciendo el más alto nivel de calidad, consistencia y rendimiento demandado por los campeones. Nuestro continuo desarrollo de productos ha liderado el mercado desde mucho antes que abriéramos nuestras puertas en 1996. Los diseños originales desarrollados por Lance King en los años 80 fueron creados para satisfacer las necesidades de los pilotos de competición más destacados de la época, en aquellos tiempos no existía nada que pudiera soportar el desgaste al que sometían los amortiguadores pilotos como Bill Stroppe, Parnelli Jones y Walker Evans. Los coches más rápidos contaban con varios amortiguadores en cada una de sus ruedas, los cuales eran cambiados constantemente junto con los neumáticos durante las asistencias. Nuestro amortiguador original de 3 pulgadas fue diseñado teniendo en cuenta la utilización de los mejores materiales disponibles. Seguimos manteniéndonos fieles a esa fórmula.

Cada aspecto del diseño y fabricación es continuamente mejorado y puesto a prueba con exitosos resultados en carreras tales como la Baja 1000, Dakar, etc. Además de la calidad e innovadoras características de nuestros diseños proveemos el más alto nivel de atención al cliente. La aplicación de nuestro profundo conocimiento a los modelos de serie y al ajuste de suspensiones es superior a cualquiera. Participamos semanalmente en diferentes carreras, eventos 4x4 y sesiones de ajuste personalizadas, contribuyendo a conseguir el rendimiento más efectivo de tus suspensiones.

Cada producto que vendemos es parte de un constante desarrollo probado en destacadas carreras de todas las categorías en el mundo entero, este tipo de prueba expone nuestros diseños a un nivel de exigencia y desgaste que no puede simularse en ningún laboratorio ni programa informático. Nuestra experiencia en términos prácticos, nos permite realizar avances que otros ni siquiera han soñado aun. A través de los años, los coches de carreras han tenido que transformarse en vehículos más pesados, más rápidos y de mayor potencia. La exclusiva tecnología de la amortiguación y componentes de precisión King, han hecho posible la rápida evolución de diseños para suspensiones 4x4.

Muchos de los sistemas de alto rendimiento disponibles hoy en día, tales como los tubos bypass, retenes, diámetro de los vástagos y fabricación de los latiguillos fueron creados originalmente por el departamento de desarrollo de producto KING con el objeto de proveer a nuestros clientes con la ventaja competitiva que necesitan. Nuestros conocimientos en dinámica de fluidos y diseños de pistones han creado niveles de rendimiento inigualables. Nada amortigua mejor que un King.

No mantenemos amortiguadores en stock, todo lo que producimos es hecho a medida para ajustarse a las necesidades específicas de cada cliente, con los mejores materiales disponibles. No encontrarás ninguna pieza fabricada en serie en un amortiguador King, este tipo de fabricación no se ajusta a nuestro nivel de exigencia y estándares. Todas las piezas son fabricadas en nuestra compañía en USA, con equipos de alta precisión, cumpliendo con los mayores niveles de calidad y ensamblados manualmente por nuestros técnicos. Independientemente del producto que elijas, todos cuentan con los mejores materiales y la tecnología más avanzada, al igual que nuestros productos de primera línea (como los amortiguadores de carreras). Cuando decidas usar King puedes estar seguro que tendrás los mejores amortiguadores del mercado.

Opciones y Extras 5

Serie Performance Race 7

Serie Pure Race 15

Monster Truck Amortiguadores 19

Air Shocks 21

Bump Stop 23

Kits para coches de serie 25

Toyota 28

Ford 31

Jeep 33

Nissan 35

Chevrolet / GMC / Hummer 36

UTV Series 37

Kawasaki 39

Polaris 40

Yamaha 41

Artic Cat 42

Gato King 43

Muelles 45

Recambios 47

Garantía 50



KING SHOCK TECHNOLOGY, INC.
12842 JOY STREET, GARDEN GROVE, CA 92840
714.530.8701 tel 714.530.8702 fax
info@KINGSHOCKS.com www.KINGSHOCKS.com





CASEYMEARS
NASCAR SPRINT CUP SERIES DRIVER

Opciones mostradas: Componentes y reserva anodizados en color negro, latiguillos en color negro, cilindros cromados y muelles en color negro.



Bypass de 3 tubos
Configuración de 2 a 5 tubos de bypass disponible

**BYPASS REMOTE RESERVOIR
PERFORMANCE RACE "PR"**

2.0 DIAMETER	2.5 DIAMETER	3.0 DIAMETER
2 TUBE BYPASS	2 TUBE BYPASS	2 TUBE BYPASS
6" PR2006-BP2H	6" PR2506-BP2H	8" PR3008-BP2H
8" PR2008-BP2H	8" PR2508-BP2H	10" PR3010-BP2H
10" PR2010-BP2H	10" PR2510-BP2H	12" PR3012-BP2H
12" PR2012-BP2H	12" PR2512-BP2H	14" PR3014-PB2H
14" PR2014-BP2H	14" PR2514-BP2H	16" PR3016-BP2H
16" PR2016-BP2H	16" PR2516-BP2H	18" PR3018-BP2H
3 TUBE BYPASS	3 TUBE BYPASS	3 TUBE BYPASS
6" PR2006-BP3H	6" PR2506-BP3H	8" PR3008-BP3H
8" PR2008-BP3H	8" PR2508-BP3H	10" PR3010-BP3H
10" PR2010-BP3H	10" PR2510-BP3H	12" PR3012-BP3H
12" PR2012-BP3H	12" PR2512-BP3H	14" PR3014-BP3H
14" PR2014-BP3H	12" PR2514-BP3H	16" PR3016-BP3H
16" PR2016-BP3H	16" PR2516-BP3H	18" PR3018-BP3H
	18" PR2518-BP3H	



Bypass de 2 tubos
Configuración de 2 a 5 tubos de bypass disponible

**BYPASS PIGGYBACK RESERVOIR
PERFORMANCE RACE "PR"**

2.0 DIAMETER	2.5 DIAMETER	3.0 DIAMETER
2 TUBE BYPASS	2 TUBE BYPASS	2 TUBE BYPASS
6" PR2006-BP2P	6" PR2506-BP2P	8" PR3008-BP2P
8" PR2008-BP2P	8" PR2508-BP2P	10" PR3010-BP2P
10" PR2010-BP2P	10" PR2510-BP2P	12" PR3012-BP2P
12" PR2012-BP2P	12" PR2512-BP2P	14" PR3014-PB2P
14" PR2014-BP2P	14" PR2514-BP2P	16" PR3016-BP2P
16" PR2016-BP2P	16" PR2516-BP2P	18" PR3018-BP2P
3 TUBE BYPASS	3 TUBE BYPASS	3 TUBE BYPASS
6" PR2006-BP3P	6" PR2506-BP3P	8" PR3008-BP3P
8" PR2008-BP3P	8" PR2508-BP3P	10" PR3010-BP3P
10" PR2010-BP3P	10" PR2510-BP3P	12" PR3012-BP3P
12" PR2012-BP3P	12" PR2512-BP3P	14" PR3014-BP3P
14" PR2014-BP3P	14" PR2514-BP3P	16" PR3016-BP3P
16" PR2016-BP3P	16" PR2516-BP3P	18" PR3018-BP3P
	18" PR2518-BP3P	

**COIL OVER EMULSION
PERFORMANCE RACE "PR"**

**2.0
DIAMETER**

- 6" PR2006-CNRS
- 8" PR2008-CNRS
- 10" PR2010-CNRS
- 12" PR2012-CNRS
- 14" PR2014-CNRS
- 16" PR2016-CNRS

**2.5
DIAMETER**

- 6" PR2506-CNRS
- 8" PR2508-CNRS
- 10" PR2510-CNRS
- 12" PR2512-CNRS
- 14" PR2514-CNRS
- 16" PR2516-CNRS
- 18" PR2518-CNRS

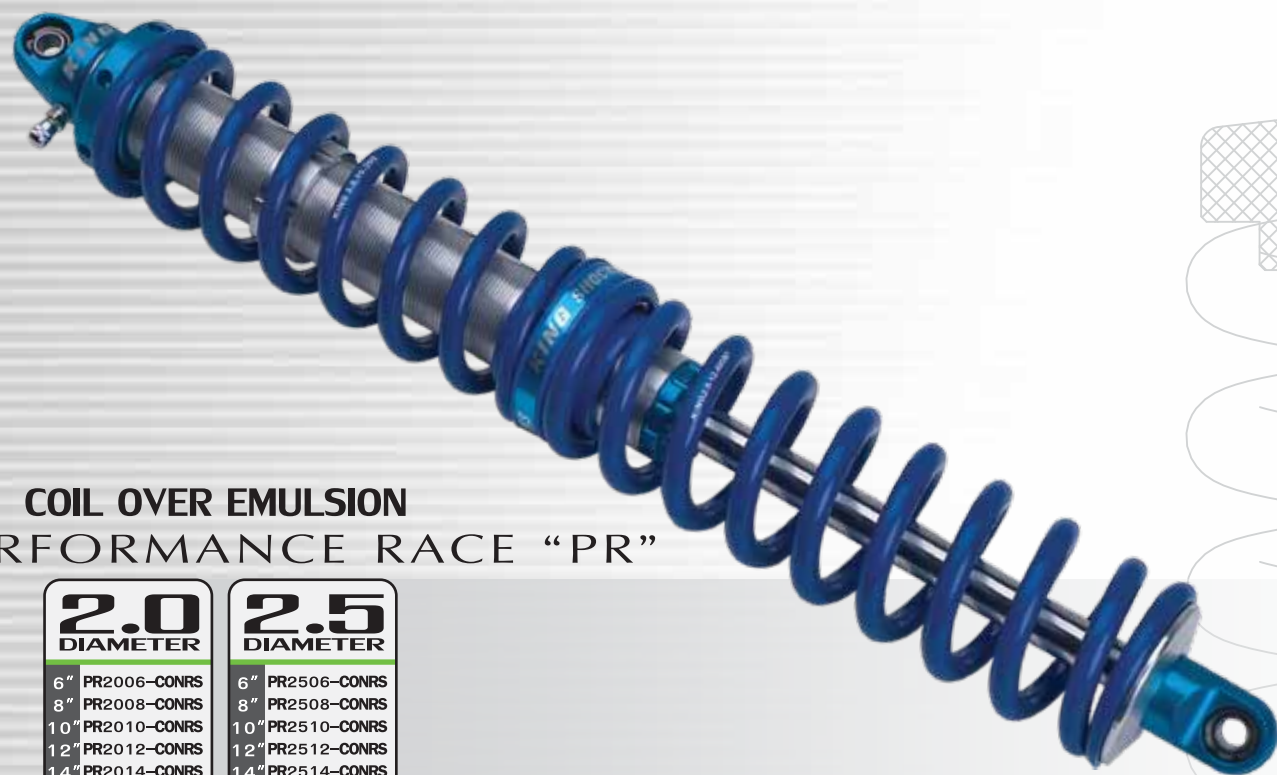

**COIL OVER PIGGYBACK RESERVOIR
PERFORMANCE RACE "PR"**

**2.0
DIAMETER**

- 6" PR2006-COPBS
- 8" PR2008-COPBS
- 10" PR2010-COPBS
- 12" PR2012-COPBS
- 14" PR2014-COPBS
- 16" PR2016-COPBS

**2.5
DIAMETER**

- 6" PR2506-COPBS
- 8" PR2508-COPBS
- 10" PR2510-COPBS
- 12" PR2512-COPBS
- 14" PR2514-COPBS
- 16" PR2516-COPBS
- 18" PR2518-COPBS



**COIL OVER REMOTE RESERVOIR
PERFORMANCE RACE "PR"**

**2.0
DIAMETER**

- 6" PR2006-COHRs
- 8" PR2008-COHRs
- 10" PR2010-COHRs
- 12" PR2012-COHRs
- 14" PR2014-COHRs
- 16" PR2016-COHRs

**2.5
DIAMETER**

- 6" PR2506-COHRs
- 8" PR2508-COHRs
- 10" PR2510-COHRs
- 12" PR2512-COHRs
- 14" PR2514-COHRs
- 16" PR2516-COHRs
- 18" PR2518-COHRs

**3.0
DIAMETER**

- 8" PR3008-COHRs
- 10" PR3010-COHRs
- 12" PR3012-COHRs
- 14" PR3014-COHRs
- 16" PR3016-COHRs
- 18" PR3018-COHRs

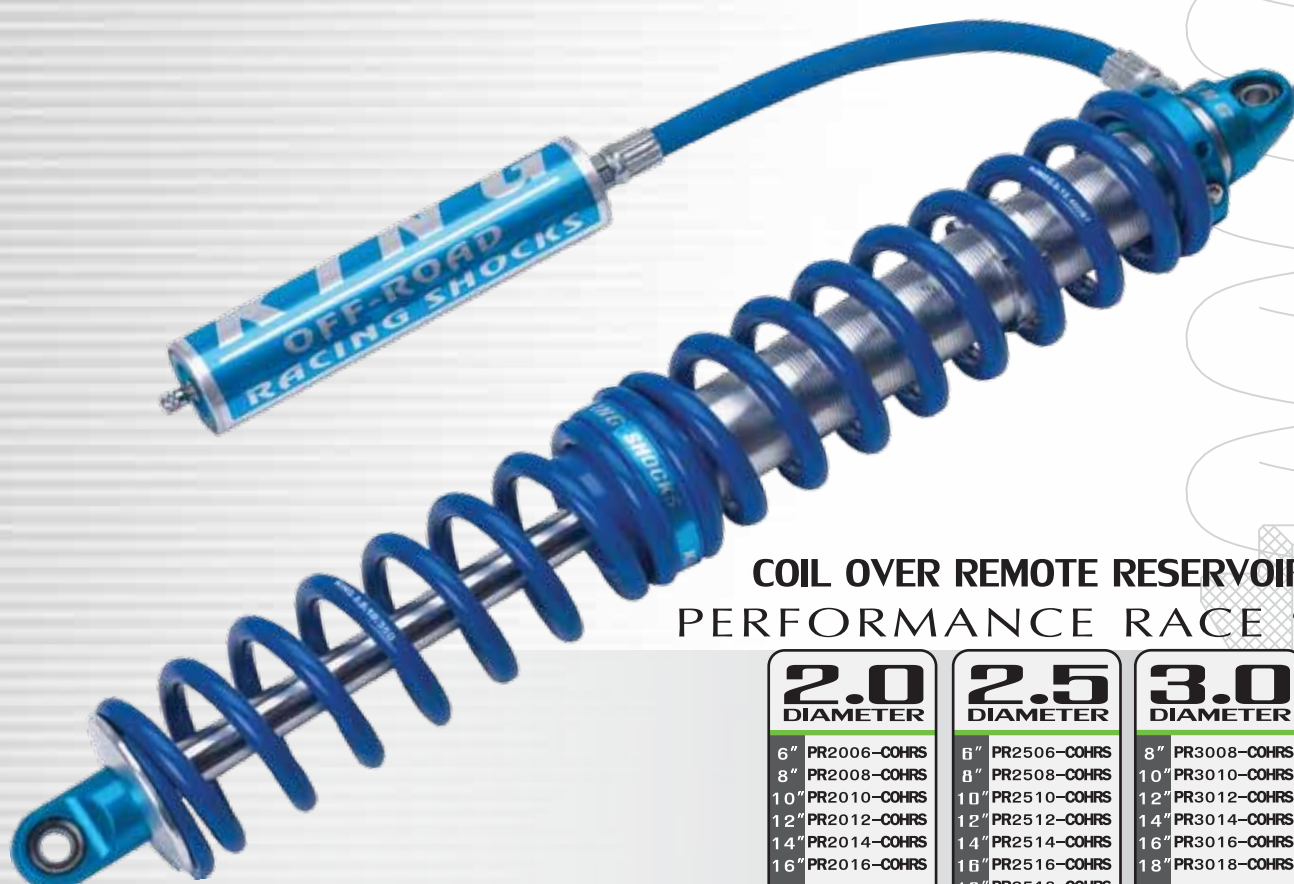

**COIL CARRIER
PERFORMANCE RACE "PR"**

**2.0
DIAMETER**

- 6" PR2006-CCNRS
- 8" PR2008-CCNRS
- 10" PR2010-CCNRS
- 12" PR2012-CCNRS
- 14" PR2014-CCNRS
- 16" PR2016-CCNRS

**2.5
DIAMETER**

- 6" PR2506-CCNRS
- 8" PR2508-CCNRS
- 10" PR2510-CCNRS
- 12" PR2512-CCNRS
- 14" PR2514-CCNRS
- 16" PR2516-CCNRS
- 18" PR2518-CCNRS



Muestra sin muelle



SERIE PURE RACE

La serie King Pure Race representa el nivel más alto de desarrollo en amortiguadores para competición, están diseñados con un solo propósito en mente, terminar todas las carreras. Nuestro constante proceso de estudio y desarrollo nos ha permitido dominar en las competiciones más duras del planeta, tales como la legendaria Baja 1000 o el Rally Dakar.

La serie Pure Race cuenta con materiales y características únicas para resistir altísimas temperaturas de hasta 450 grados y las exigentes fuerzas a las que se someten los vehículos de uso exclusivo para competición. Cada aspecto de estos amortiguadores ha sido optimizado para resistir la fuerza más descomunal, pero con un incomparable rendimiento y adaptabilidad de precisión. La serie de amortiguadores Pure Race entrega el control necesario cuando estás atravesando los más diversos tipos de terreno Si tu objetivo es dominar la competición necesitas experimentar el nivel de control que te entregara un set King de la serie Pure Race.

Los cilindros que componen el cuerpo de los amortiguadores son perforados con una precisión de +/- .001 y perfeccionados después del baño de cadmio para eliminar cualquier sedimento con el fin de conseguir un perfecto sellado del pistón y un funcionamiento óptimo de las válvulas. Los cilindros del cuerpo de los amortiguadores Coil over son mecanizados con nuestro propio diseño de roscado para conseguir mayor fuerza y un ajuste y precarga del muelle libre de problemas.

Las reservas están fabricadas en una ligera y resistente aleación de aluminio adonizado 6061 disipan rápidamente el calor y no se oxidan con la carga de gas. Las tapas van roscadas para resistir altas presiones y facilitar su mantenimiento.

El tapón de cierre de la válvula de llenado del gas se monta en la tapa de la reserva, y no en la válvula en sí, lo que crea un sellado perfecto y la mantiene libre de suciedad y humedades.

El pistón está fabricado en una aleación de aluminio 2024 con tratamiento térmico, su diseño cuenta con nuestra altamente desarrollada configuración que contribuye al reconocido rendimiento de la amortiguación King.

Las válvulas de aleación de acero inoxidable tienen una estructura única en su composición cuyas propiedades evitan que se fracturen y que se mantengan estables a altas temperaturas.

Las bandas de fricción, son hechas de un exclusivo compuesto de bronce y teflón que dura más que cualquier otro material disponible

Los retenes de vitón resisten temperaturas de hasta 450 grados. Están mecanizados con herramientas de diamante y un material compuesto de fibra de carbón resistente a altas temperaturas.

Los vástagos de gran diámetro cuentan con un tratamiento por inducción de calor, uno de cromado altamente resistente y un pulido con terminación de espejo. La dureza Rockwell es de 58-62 y tiene una resistencia de tracción de 7000 kg por centímetro cuadrado, lo que requiere de la utilización de una costosa maquinaria especializada, pero el esfuerzo adicional elimina el daño de impacto por piedras y crea una mejor superficie de sellado.

Los compuestos de aluminio son mecanizados con tecnología aeronáutica.

MEDIDAS ESTANDAR

ALL STROKE		
	COMP	EXT
8"	17.81	25.81
10"	19.81	29.81
12"	21.81	33.81
14"	24.56	38.56
16"	27.31	43.31
18"	30.06	48.06
20"	32.06	52.06
26"	38.06	64.06

*Otras medidas disponibles



BYPASS PIGGYBACK RESERVOIR PURE RACE SERIES

2.5 DIAMETER		3.0 DIAMETER		3.5 DIAMETER		4.0 DIAMETER		4.5 DIAMETER	
2 TUBE BYPASS		3 TUBE BYPASS		5 TUBE BYPASS		5 TUBE BYPASS		5 TUBE BYPASS	
8"	RS2508-BP2P	8"	RS3008-BP3P	10"	RS3510-BP5P	10"	RS4010-BP5P	10"	RS4510-BP5P
10"	RS2510-BP2P	10"	RS3010-BP3P	12"	RS3512-BP5P	12"	RS4012-BP5P	12"	RS4512-BP5P
12"	RS2512-BP2P	12"	RS3012-BP3P	14"	RS3514-BP5P	14"	RS4014-BP5P	14"	RS4514-BP5P
14"	RS2514-BP2P	14"	RS3014-BP3P	16"	RS3516-BP5P	16"	RS4016-BP5P	16"	RS4516-BP5P
16"	RS2516-BP2P	16"	RS3016-BP3P	18"	RS3518-BP5P	18"	RS4018-BP5P	18"	RS4518-BP5P
18"	RS2518-BP2P	18"	RS3018-BP3P	20"	RS3520-BP5P	20"	RS4020-BP5P	20"	RS4520-BP5P
3 TUBE BYPASS		5 TUBE BYPASS		6 TUBE BYPASS		6 TUBE BYPASS		7 TUBE BYPASS	
8"	RS2508-BP3P	8"	RS3008-BP5P	10"	RS3510-BP6P	10"	RS4010-BP6P	10"	RS4510-BP7P
10"	RS2510-BP3P	10"	RS3010-BP5P	12"	RS3512-BP6P	12"	RS4012-BP6P	12"	RS4512-BP7P
12"	RS2512-BP3P	12"	RS3012-BP5P	14"	RS3514-BP6P	14"	RS4014-BP6P	14"	RS4514-BP7P
14"	RS2514-BP3P	14"	RS3014-BP5P	16"	RS3516-BP6P	16"	RS4016-BP6P	16"	RS4516-BP7P
16"	RS2516-BP3P	16"	RS3016-BP5P	18"	RS3518-BP6P	18"	RS4018-BP6P	18"	RS4518-BP7P
18"	RS2518-BP3P	18"	RS3018-BP5P	20"	RS3520-BP6P	20"	RS4020-BP6P	20"	RS4520-BP7P
		20"	RS3020-BP5P	26"	RS3526-BP6P	26"	RS4026-BP6P	26"	RS4526-BP7P
		26"	RS3026-BP5P						

PORQUE USAR LA SERIE PURE RACE?

La serie PURE RACE de amortiguadores King de bypass y Coil Over son fabricados bajo estándares de precisión con un sólo objetivo en mente; el máximo rendimiento por encima de todo. Los tubos de los bypass son fabricados en cromoleo 4130. La mecanización de los tubos son perforaciones CNC, posteriormente pulidos a mano. Los tubos de Bypass son soldados mediante una elegante soldadura TIG en su ubicación prevista antes que el ensamblaje completo sea testeado a una presión de 21 Bar. Posteriormente los cilindros ya soldados son perforados con una precisión de +/- .001 de una pulgada antes del pulido interior final del cilindro. Los puertos consisten en una colección de agujeros más pequeños para ayudar a mantener el sellado del pistón. El pistón se desliza sin desgastar la banda de fricción ni los retenes. Los flujos de la apertura del puerto han sido meticulosamente igualados a la de los tubos del bypass para entregar un volumen de fluido sin restricción a las válvulas. Las ubicaciones de los tubos son determinadas según las especificaciones de cada vehículo y nuestro conocimiento acumulado tras años de investigación y test. Los tubos pueden ser ubicados a la derecha o izquierda del amortiguador así como la reserva puede colocarse a tu elección para adaptarse a tu chasis como un guante.

Las válvulas bypass son construidas con altas exigencias usando acero inoxidable 17-4 para alta temperatura. Nuestros ajustadores ofrecen un nivel de adaptabilidad funcional que es incomparable. El tornillo de alta resistencia con tratamiento anti calórico ofrece la misma precisión tanto en el primer giro como en el último. Cada nivel del bypass es ajustable independientemente, es sensible a la posición y opera independiente de los otros. El diseño de nuestro pistón de aluminio 2024 mecanizado en frío, incorpora nuestro profundo conocimiento en dinámica de fluidos y alto conocimiento en mecanización de precisión. Las bandas de bronce impregnadas en teflón sin vacíos, son pre instaladas en la ranura del pistón con una junta tórica de vitón para que encaje perfectamente en el agujero, creando un doble sellado. Esto optimiza la función de las válvulas y que en los amortiguadores de bypass selle con tanta eficacia que permite que la etapa de compresión final sea usada como tope de retención hidráulico. Los amortiguadores King de bypass y Coil Over contienen válvulas de aleación de acero inoxidable con tratamiento anti calórico con el fin de conseguir la estabilidad necesaria a altas temperaturas para mantener una amortiguación eficiente en todo momento y evitar grietas por fatiga como ocurre con otro tipo de materiales.

El cuerpo de los amortiguadores Coil Over de la serie Pure Race son mecanizados con nuestro propio diseño de hilo truncado para conseguir una gran resistencia y que el ajuste esté exento de cualquier problema. Nuestra tuerca de ajuste de tres piezas tiene un único tornillo cuyo diseño ofrece una fuerza de sujeción superior para poder retener la el ajuste de precarga del muelle sin aplastar los anillos del muelle como hacen otros sistemas de ajuste. También incluye un centrador superior del muelle y un disco antifricción de nylon para hacer un trabajo de ajuste rápido incluso con el muelle más fuerte bajo una precarga sustancial. Nuestro deslizador de nylon mecanizado en una sola pieza, mantiene un alineamiento perfecto de los muelles de una manera silenciosa, mientras soporta temperaturas de hasta 450 grados. Las progresivas versiones de doble muelle usan un set de tuercas secundarias roscadas al cuerpo para permitir un ajuste preciso del muelle secundario.



BYPASS REMOTE RESERVOIR PURE RACE SERIES

2.5 DIAMETER		3.0 DIAMETER		3.5 DIAMETER		4.0 DIAMETER		4.5 DIAMETER	
2 TUBE BYPASS		3 TUBE BYPASS		5 TUBE BYPASS		5 TUBE BYPASS		5 TUBE BYPASS	
8"	RS2508-BP2H	8"	RS3008-BP3H	10"	RS3510-BP5H	10"	RS4010-BP5H	10"	RS4510-BP5H
10"	RS2510-BP2H	10"	RS3010-BP3H	12"	RS3512-BP5H	12"	RS4012-BP5H	12"	RS4512-BP5H
12"	RS2512-BP2H	12"	RS3012-BP3H	14"	RS3514-BP5H	14"	RS4014-BP5H	14"	RS4514-BP5H
14"	RS2514-BP2H	14"	RS3014-BP3H	16"	RS3516-BP5H	16"	RS4016-BP5H	16"	RS4516-BP5H
16"	RS2516-BP2H	16"	RS3016-BP3H	18"	RS3518-BP5H	18"	RS4018-BP5H	18"	RS4518-BP5H
18"	RS2518-BP2H	18"	RS3018-BP3H	20"	RS3520-BP5H	20"	RS4020-BP5H	20"	RS4520-BP5H
3 TUBE BYPASS		5 TUBE BYPASS		6 TUBE BYPASS		6 TUBE BYPASS		6 TUBE BYPASS	
8"	RS2508-BP3H	8"	RS3008-BP5H	10"	RS3510-BP6H	10"	RS4010-BP6H	10"	RS4510-BP6H
10"	RS2510-BP3H	10"	RS3010-BP5H	12"	RS3512-BP6H	12"	RS4012-BP6H	12"	RS4512-BP6H
12"	RS2512-BP3H	12"	RS3012-BP5H	14"	RS3514-BP6H	14"	RS4014-BP6H	14"	RS4514-BP6H
14"	RS2514-BP3H	14"	RS3014-BP5H	16"	RS3516-BP6H	16"	RS4016-BP6H	16"	RS4516-BP6H
16"	RS2516-BP3H	16"	RS3016-BP5H	18"	RS3518-BP6H	18"	RS4018-BP6H	18"	RS4518-BP6H
18"	RS2518-BP3H	18"	RS3018-BP5H	20"	RS3520-BP6H	20"	RS4020-BP6H	20"	RS4520-BP6H
		20"	RS3020-BP5H	26"	RS3526-BP6H	26"	RS4026-BP6H	26"	RS4526-BP6H
		26"	RS3026-BP5H						

COIL OVER REMOTE RESERVOIR PURE RACE SERIES

2.0 DIAMETER		2.5 DIAMETER		3.0 DIAMETER	
8"	RS2008-COS	8"	RS2508-COS	8"	RS3008-COS
10"	RS2010-COS	10"	RS2510-COS	10"	RS3010-COS
12"	RS2012-COS	12"	RS2512-COS	12"	RS3012-COS
14"	RS2014-COS	14"	RS2514-COS	14"	RS3014-COS
		16"	RS2516-COS	16"	RS3016-COS
				18"	RS3018-COS
				20"	RS3020-COS
				26"	RS3026-COS

COIL CARRIER PURE RACE SERIES

2.0 DIAMETER		2.5 DIAMETER	
8"	RS2008-CCS	8"	RS2508-CCS
10"	RS2010-CCS	10"	RS2510-CCS
12"	RS2012-CCS	12"	RS2512-CCS
14"	RS2014-CCS	14"	RS2514-CCS
16"	RS2016-CCS	16"	RS2516-CCS



El muelle gira durante la extensión y compresión. La tuerca superior de tres piezas King permite una rotación natural del muelle sin torsiones

Amortiguador Coil Over con reserva separada
El muelle se vende por separado



AMORTIGUADORES PARA MONSTER

King es líder en cuanto a ingeniería y diseños a medida. Los amortiguadores de aire, Coil Over y bypass para Monster Trucks cuentan con la misma tecnología probada y desarrollada constantemente en brutales competiciones en estadios a lo largo de toda América, Baja California y el Dakar. Los Monster Truck han evolucionado de un mero espectáculo de demostración aplastando coches a baja velocidad, a competitivos vehículos de competición de alta ingeniería.

Sólo los amortiguadores King a medida pueden proveer el alto nivel de rendimiento y fuerza bruta que exigen las suspensiones para Monster Trucks en competición. La progresión constante de King en cuanto al funcionamiento de la amortiguación, la calidad de los materiales y la fuerza y resistencia en sus componentes hacen de nosotros la elección lógica si tu objetivo es dominar en las competiciones. La facilidad de mantenimiento y servicio de los amortiguadores King te ofrece la adaptabilidad que tu necesitas para mantener una ventaja competitiva y si fuera necesario, nuestros conocimientos en ajustes está sólo a una llamada o un e mail de distancia. Cuando experimentes el rendimiento y la calidad de los amortiguadores King notarás realmente la diferencia. Nada amortigua mejor que un King

AIR SPRINGS

3.0
DIAMETER

- 18" RS3018-AS
- 20" RS3020-AS
- 26" RS3026-AS



BYPASS

3.0
DIAMETER

- 4 TUBE BYPASS
- 18" RS3018-BP4P
- 20" RS3020-BP4P
- 26" RS3026-BP4P
- 5 TUBE BYPASS
- 18" RS3018-BP5P
- 20" RS3020-BP5P
- 26" RS3026-BP5P

3.5
DIAMETER

- 4 TUBE BYPASS
- 18" RS3518-BP4P
- 20" RS3520-BP4P
- 26" RS3526-BP4P
- 5 TUBE BYPASS
- 18" RS3518-BP5P
- 20" RS3520-BP5P
- 26" RS3526-BP5P

4.0
DIAMETER

- 4 TUBE BYPASS
- 18" RS4018-BP4P
- 20" RS4020-BP4P
- 26" RS4026-BP4P
- 5 TUBE BYPASS
- 18" RS4018-BP5P
- 20" RS4020-BP5P
- 26" RS4026-BP5P

4.5
DIAMETER

- 4 TUBE BYPASS
- 18" RS4518-BP4P
- 20" RS4520-BP4P
- 26" RS4526-BP4P
- 5 TUBE BYPASS
- 18" RS4518-BP5P
- 20" RS4520-BP5P
- 26" RS4526-BP5P



COIL OVER

3.0
DIAMETER

- 18" RS3018-COS
- 20" RS3020-COS
- 26" RS3026-COS



SMOOTHIE AIRSHOCK AIR SHOCK SERIES

2.0 DIAMETER		2.5 DIAMETER	
6"	PR2006-ASNR	6"	PR2506-ASNR
8"	PR2008-ASNR	8"	PR2508-ASNR
10"	PR2010-ASNR	10"	PR2510-ASNR
12"	PR2012-ASNR	12"	PR2512-ASNR
14"	PR2014-ASNR	14"	PR2514-ASNR
16"	PR2016-ASNR	16"	PR2516-ASNR
		18"	PR2518-ASNR



El tapón de cierre de la válvula de llenado del gas se monta en la tapa de la reserva, y no en la válvula en sí, lo que crea un sellado perfecto y la mantiene libre de suciedad y humedades.

SERIE AIR SHOCK

Los amortiguadores de aire han existido por mucho tiempo. La calidad de los materiales empleados por King, el exclusivo diseño de sus características y la precisión en sus tolerancias es lo que ha posicionado a nuestros amortiguadores Air Shocks por encima de los demás ofreciendo una infinita gama de altura y presión de ajuste adicionalmente a nuestro sencillo sistema de válvulas. Los vástagos tubulares con cromado endurecido reducen el peso y los retenes de uretano aseguran un sellado perfecto y de larga duración. La calidad de nuestros retenes internos te permite ajustar los Air Shocks para desarrollar la misma función que un Bump Stop.

Fabricado 100% en USA bajo las más estrictas normas de calidad en todos sus componentes. Son fácilmente ajustables y un sencillo mantenimiento con tan solo unas pocas herramientas de mano.

El tapón de cierre de la válvula de llenado del gas se monta en la tapa de la reserva, y no en la válvula en sí, lo que crea un sellado perfecto y la mantiene libre de suciedad y humedades. No disponible en Air Shock Bypasses.

Los cilindros que componen el cuerpo de los amortiguadores son perforados con una precisión de +/- .001 y perfeccionados después de un baño de cadmio para eliminar cualquier sedimento con el fin de conseguir un perfecto sellado del pistón y un funcionamiento óptimo de las válvulas.

Los compuestos de aluminio son mecanizados con tecnología aeronáutica.

El pistón está fabricado en una aleación de aluminio 6061 con tratamiento térmico, su diseño cuenta con nuestra altamente desarrollada configuración que contribuye al reconocido rendimiento de la amortiguación King.

Las válvulas de aleación de acero inoxidable tienen una estructura única en su composición cuyas propiedades evitan que se fracturen y que se mantengan estables a altas temperaturas.

Las bandas de fricción, son hechas de un exclusivo compuesto de bronce y teflón que dura más que cualquier otro material disponible. El mismo material se usa en la fabricación de matrices y modelos de precisión para maquinaria CNC.

Los vástagos de 1-1/4" o 1-5/8" de diámetro tienen una resistencia a la tracción mínima de 7000 kg por centímetro cuadrado, son cromados y micro-pulidos a un acabado de 6RA para aumentar la duración del sellado.

Todos los rodamientos esféricos y rótulas cuenta con una película de teflón para conseguir una articulación suave y de larga duración ya que no existe contacto entre los metales.



BYPASS AIR SHOCK AIR SHOCK SERIES

2.0 DIAMETER		2.5 DIAMETER	
3 TUBE BYPASS		3 TUBE BYPASS	
8"	PR2008-AS3T	8"	PR2508-AS3T
10"	PR2010-AS3T	10"	PR2510-AS3T
12"	PR2012-AS3T	12"	PR2512-AS3T
14"	PR2014-AS3T	14"	PR2514-AS3T
16"	PR2016-AS3T	16"	PR2516-AS3T
		18"	PR2518-AS3T

STANDARD STROKE LENGTHS

	2.0 STROKE		2.5 STROKE		
	COMP	EXT	COMP	EXT	
6"	14.17	20.17	6"	14.20	20.20
8"	16.17	24.17	8"	16.20	24.20
10"	18.17	28.17	10"	18.70	28.70
12"	20.67	32.67	12"	20.70	32.70
14"	22.67	36.67	14"	22.63	36.63
16"	24.67	40.67	16"	25.38	41.38
			18"	27.38	45.38

*CUSTOM LENGTHS AVAILABLE



TRACY JORDAN
MULTI-TIME ROCK CRAWLING CHAMPION

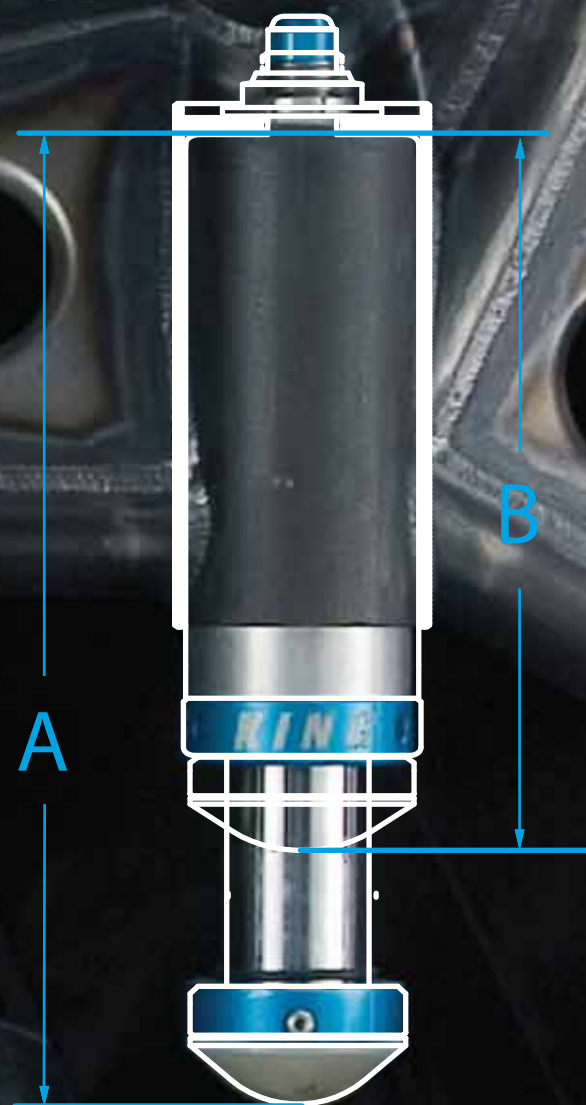

BUMP STOP BUMP STOP SERIES

2.0 DIAMETER	2.5 DIAMETER
2" BS2020 4" BS2040	2.5" BS2525 4" BS2540

BUMP STOP SPECS

2.0 DIAMETER	2.5 DIAMETER
2 A 9.68 2 B 7.66 4 A 14.71 4 B 10.66	2.5A 10.65 2.5B 8.15 4 A 15.68 4 B 11.68

SERIE BUMP STOP

Los bump stop de King consiguen un nivel adicional de control en el final de carrera cuando estás usando todo el recorrido de la suspensión disponible. Ofrecemos dos medidas: 2.0 y 2.5 pulgadas de diámetro, con recorridos de 2 y 4 pulgadas con el fin de ajustarse a cualquier ubicación de montaje requerida y manejar la suspensión deteniendo las cargas finales. Nuestra soporte de montaje fabricado en Cromoleo 4130 son mecanizadas a medida con toda precisión para ofrecer un montaje seguro y resistente sin presionar el cuerpo del bump stop. El tapón de cierre de la válvula de llenado del gas se monta en la tapa de la reserva, y no en la válvula en sí, lo que crea un sellado perfecto y la mantiene libre de suciedad y humedades. Nuestros bump stops cuentan con un diseño de pistón único que ofrece características en la dinámica de los fluidos superiores y la misma calidad de micro pulido en los vástagos, así como la misma y tecnología usada en los retenes de nuestros amortiguadores de la serie Pure Race. Nuestros topes de nylon de alta duración aseguran un funcionamiento silencioso y un montaje sencillo pero efectivo gracias al diseño de perno único.

Los bump stops de King te ayudan a usar todo el recorrido de las suspensiones para aprovechar lo mejor de tu vehículo. Son fácilmente ajustables y su mantenimiento se realiza con sencillas herramientas de mano. Realmente tienes que experimentar la comodidad y control que los bump stops ofrecen. Nada amortigua mejor que un King.

El tapón de cierre de la válvula de llenado del gas de doble junta tórica, se monta en el cuerpo, y no en la válvula en sí, lo que crea un sellado perfecto y la mantiene libre de suciedad y humedades.

Exclusivo diseño de montaje con pin de seguridad que fija el bump stop sin presionar el exterior del cilindro.

El cuerpo del bump stop es perforado con una precisión de +/- .001 y perfeccionados después de un baño de cadmio para eliminar cualquier sedimento con el fin de conseguir un perfecto sellado del pistón y un funcionamiento óptimo de las válvulas.

Los compuestos de aluminio son mecanizados con tecnología aeronáutica.

Los vástagos de 1-1/4" o 1-5/8" de diámetro tienen una resistencia a la tracción mínima de 7000 kg por centímetro cuadrado, son cromados y micro-pulidos a un acabado de 6RA para aumentar la duración del sellado.

Los topes de nylon de alta duración aseguran un funcionamiento silencioso y un montaje sencillo pero efectivo gracias al diseño de perno único.

El soporte de montaje para bump stop está fabricado en Cromoleo 4130, perforado a medida después de la soldadura TIG con el fin de conseguir un encaje perfecto y una resistente superficie de montaje.

Los bump stop King están disponibles en 4 tamaños diferentes.

King Bump Stops are available in 4 different sizes.

MOUNTING SLEEVE BUMP STOP SERIES

2.0 DIAMETER	2.5 DIAMETER
2" BS2021 4" BS2041	2.5" BS2526 4" BS2541





FROM TROPHY TRUCK TO
YOUR TRUCK



KITS PARA COCHES DE SERIE

La línea King de kits para coches de serie, ofrece una configuración de suspensión que mejora el nivel y calidad en el rendimiento del vehículo off road hasta límites incomparables. Cada kit ha sido sometido a duras pruebas reales para desarrollar la curva de amortiguación óptima y correcta elección de los muelles para cada vehículo. Están contruidos con la misma calidad de materiales y precisión en las tolerancias que en nuestros amortiguadores de la serie Pure Race. Nuestros kit para vehículos de serie te permiten experimentar la famosa calidad King en tu conducción diaria.

Fabricados con las mismas características de diseño que para la competición, nuestro kit viene completo y su instalación no requiere cortes ni soldaduras en tu vehículo. Nuestros kit delanteros permiten ajustar la altura e incrementar hasta un 25% el recorrido de la suspensión. Los kits traseros permiten un incremento del recorrido del 15%. Los cuerpos de los amortiguadores de gran diámetro, 2.5 pulgadas, y sus reservas externas aumentan considerablemente la capacidad de los fluidos y la disipación de calor para mejorar el rendimiento de la amortiguación incluso bajo las más duras condiciones. Nuestros kits para vehículos de serie cuentan con las mismas características de diseño y mantenimiento que nuestros amortiguadores de competición, permitiendo el ajuste de válvulas con sencillas herramientas de mano.

Las reservas están fabricadas en una ligera y resistente aleación de aluminio adonizado 6061 que disipan rápidamente el calor y no se oxidan con la carga de gas. Los racores de alta calidad unidos a los latiguillos Aeroquip de alta presión resisten la abrasión y el acodamiento.

Los cilindros de 2.5 pulgadas de diámetro son perforados con una precisión de +/- .001 y perfeccionados después del baño de cadmio para eliminar cualquier sedimento con el fin de conseguir un perfecto sellado del pistón y un funcionamiento óptimo de las válvulas. Los cilindros del cuerpo de los amortiguadores Coil Over son mecanizados con nuestro propio diseño de roscado para conseguir mayor fuerza y un ajuste y precarga del muelle libre de problemas.

El pistón está fabricado en una aleación de aluminio 6061 con tratamiento térmico, su diseño cuenta con nuestra altamente desarrollada configuración que contribuye al reconocido rendimiento de la amortiguación King.

Las bandas de fricción, son hechas de un exclusivo compuesto de bronce y teflón que dura más que cualquier otro material disponible

Los vástagos de 3/4" o 7/8" de diámetro tienen una resistencia a la tracción mínima de 7000 kg por centímetro cuadrado, son cromados y micro-pulidos a un acabado de 6RA para aumentar la duración del sellado.

Los componentes de aluminio son mecanizados con la calidad empleada en aeronáutica.

Todos los rodamientos esféricos y rótulas cuenta con una película de teflón para conseguir una articulación suave y de larga duración ya que no existe contacto entre los metales.

Todos los kits tanto delanteros como traseros incluyen los soportes específicos para la reserva y un detallado manual de instrucciones.



Kits Disponibles Para Coches De Serie

Continuamente estamos desarrollando nuevos Kits, visita nuestra web o llámanos para nuevos modelos.

Valbulaje Internacional valbulas mas firmes para uso pesado.

REFERENCIA#	VALBULAJE INTERNACIONAL#	MODELO	TIPO RESERVA	MAXIMO NEUMATICO
25001-259	25001-259E	Land Cruiser HDJ100, Toyota 98-02 Amortiguador delantero	Piggyback	N/A
25001-258	25001-258E	Land Cruiser HDJ100, Toyota 98-02 Amortiguador trasero	Piggyback	N/A
25001-261	25001-261E	Land Cruiser HDJ120, Toyota 03-09 Amortiguador de muelle delantero	Separada	N/A
25001-262	25001-262E	Land Cruiser HDJ120, Toyota 03-09 Amortiguador trasero	Separada	N/A
25001-261A	N/A	Land Cruiser HDJ120, Toyota 03-09 Amortiguador ajustable de muelle delantera	Separada	N/A
25001-262A	N/A	Land Cruiser HDJ120, Toyota 03-09 Amortiguador ajustable trasero	Separada	N/A
25001-266	25001-266E	Land Cruiser HDJ200, Toyota 08+ Amortiguador de muelle delantero	Separada	N/A
25001-267	25001-267E	Land Cruiser HDJ200, Toyota 08+ Amortiguador trasero	Piggyback	N/A
25001-151	N/A	Tacoma, Toyota 96-04 (6 Lug) Amortiguador de muelle delantero	Interna	32"
25001-119	N/A	Tacoma, Toyota 05+ (6 Lug) Amortiguador de muelle delantero	Separada	32"
25001-121	N/A	Tacoma, Toyota 05+ (6 Lug) Amortiguador trasero	Separada	32"
25001-119A	N/A	Tacoma, Toyota 05+ (6 Lug) Amortiguador ajustable de muelle delantera	Separada	32"
25001-121A	N/A	Tacoma, Toyota 05+ (6 Lug) Amortiguador ajustable trasero	Separada	32"
25001-138	N/A	Tundra, Toyota 99-06 Amortiguador de muelle delantero	Interna	33"
25001-143	N/A	Tundra, Toyota 07+ Amortiguador de muelle delantero	Separada	33"
25001-144	N/A	Tundra, Toyota 07+ Amortiguador trasero	Separada	33"
25001-124	25001-124E	FJ Cruiser, Toyota 06-09 Amortiguador de muelle delantero	Separada	33"
25001-133	25001-133E	FJ Cruiser, Toyota 10+ Amortiguador de muelle delantero	Separada	33"
25001-124A	N/A	FJ Cruiser, Toyota 06-09 Amortiguador ajustable de muelle delantera	Separada	33"
25001-133A	N/A	FJ Cruiser, Toyota 10+ Amortiguador ajustable de muelle delantera	Separada	33"
25001-125	25001-125E	FJ Cruiser, Toyota 06+ Amortiguador trasero	Separada	33"
25001-125A	N/A	FJ Cruiser, Toyota 06+ Amortiguador ajustable trasero	Separada	33"
25001-263	25001-263E	Hilux, Toyota 05-09 Amortiguador de muelle delantero	Separada	N/A
25001-260	25001-260E	Hilux, Toyota 05-09 Amortiguador trasero	Piggyback	N/A
25001-168	N/A	F150, Ford 04-08 2wd Amortiguador de muelle delantero	Interna	33"
25001-170	N/A	F150, Ford 04-08 2wd Amortiguador trasero	Piggyback	33"
25001-167	N/A	F150, Ford 04-08 4wd Amortiguador de muelle delantero	Separada	33"
25001-169	N/A	F150, Ford 04-08 4wd Amortiguador trasero	Piggyback	33"
25001-211	N/A	F150, Ford 09+ 2wd Amortiguador de muelle delantero	Interna	33"
25001-212	N/A	F150, Ford 09+ 2wd Amortiguador trasero	Piggyback	33"
25001-213	N/A	F150, Ford 09+ 4wd Amortiguador de muelle delantero	Separada	33"
25001-214	N/A	F150, Ford 09+ 4wd Amortiguador trasero	Piggyback	33"
25001-146	N/A	F250 /350, Ford 05+ Amortiguador de muelle delantero	Separada	37"
25001-171	N/A	F250 /350, Ford 05+ Amortiguador trasero	Piggyback	37"
25001-139	N/A	Titan, Nissan 04+ Amortiguador de muelle delantero	Separada	33"
25001-142	N/A	Titan, Nissan 04+ Amortiguador trasero	Piggyback	33"
25001-111	25001-111E	Frontier, Nissan 05-08 Amortiguador de muelle delantero	Separada	32"
25001-110	25001-110E	Frontier, Nissan 05-08 Amortiguador trasero	Piggyback	32"
25001-156	25001-156E	Patrol, Nissan 05-10 Amortiguador de muelle delantero	Separada	N/A
25001-157	25001-157E	Patrol, Nissan 05-10 Amortiguador trasero	Piggyback	N/A
25001-264	25001-264E	Pajero / Montero, Mitsubishi 06+ Amortiguador de muelle delantero	Separada	N/A
25001-265	25001-265E	Pajero / Montero, Mitsubishi 06+ Amortiguador trasero	Separada	N/A
25001-160	25001-160E	Wrangler TJ, Jeep 97-06 Amortiguador delantero	Piggyback	N/A
25001-161	25001-161E	Wrangler TJ, Jeep 97-06 Amortiguador trasero	Piggyback	N/A
25001-160A	N/A	Wrangler TJ, Jeep 97-06 Amortiguador ajustable delantero	Piggyback	N/A
25001-161A	N/A	Wrangler TJ, Jeep 97-06 Amortiguador ajustable trasero	Piggyback	N/A
25001-180	25001-180E	Wrangler JK, Jeep 07+ Amortiguador delantero	Piggyback	N/A
25001-181	25001-181E	Wrangler JK, Jeep 07+ Amortiguador trasero	Piggyback	N/A
25001-180A	N/A	Wrangler JK, Jeep 07+ Amortiguador ajustable delantero	Piggyback	N/A
25001-181A	N/A	Wrangler JK, Jeep 07+ Amortiguador ajustable trasero	Piggyback	N/A
See Pages 37-38	N/A	Wrangler JK, Jeep 07+ Amortiguador delantero	Piggyback	N/A
See Pages 37-38	N/A	Wrangler JK, Jeep 07+ Amortiguador trasero	Piggyback	N/A
20001-166	20001-166E	Wrangler JK, Jeep 07+ 2.0 FP Amortiguador delantero	Internal	N/A
20001-167	20001-167E	Wrangler JK, Jeep 07+ 2.0 FP Amortiguador trasero	Internal	N/A
25001-148	N/A	1500 Truck & SUV, GM 07+ Amortiguador de muelle delantero	Separada	33"
25001-154	N/A	1500 Truck, GM 07+ Amortiguador trasero	Piggyback	33"
25001-150	N/A	1500 SUV, GM 07+ Amortiguador trasero	Piggyback	33"
25001-184	N/A	2500/3500HD, GM 01-07 Amortiguador delantero	Separada	33"
25001-201	N/A	2500/3500HD, GM 01-07 Amortiguador trasero	Piggyback	33"
25001-270	25001-270E	H2, Hummer 02-10 Amortiguador delantero	Separada	35"
25001-271	25001-271E	H2, Hummer 02-10 Amortiguador trasero	Piggyback	35"

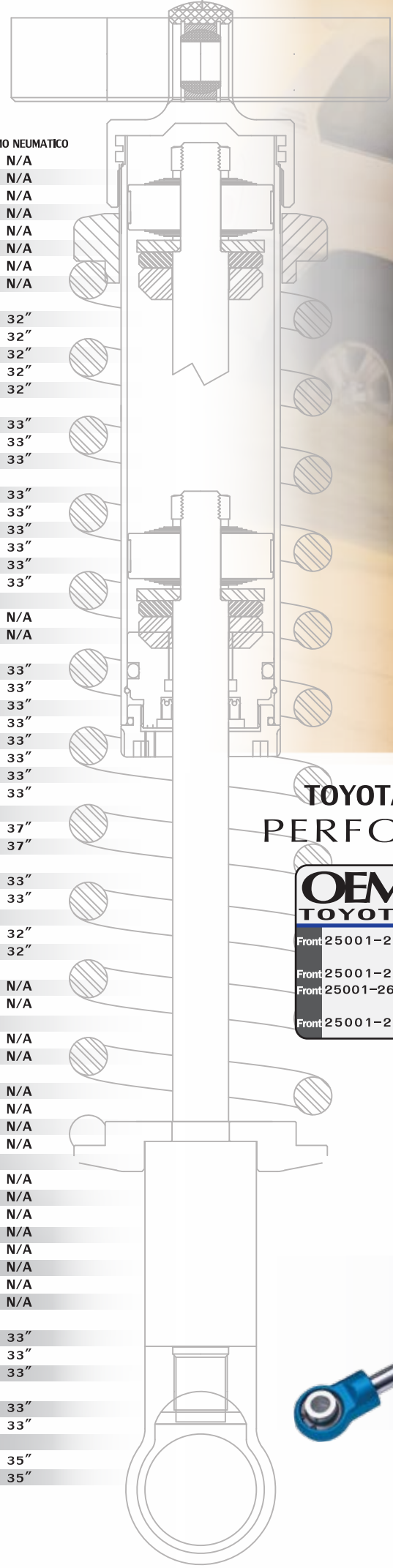

TOYOTA LAND CRUISER FRONT PERFORMANCE SERIES

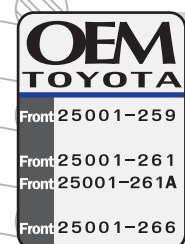

- Front 25001-259 Land Cruiser HDJ100 98-02 Amortiguador delantero
- Front 25001-261 Land Cruiser HDJ120 03-07 Amortiguador de muelle delantero
- Front 25001-261A Land Cruiser HDJ120 03-07 Amortiguador ajustable de muelle delantera
- Front 25001-266 Land Cruiser HDJ200 08+ Amortiguador de muelle delantero

** Otras medidas disponibles

Los kit incluyen los soportes específicos para la reserva



TOYOTA LAND CRUISER REAR PERFORMANCE SERIES



- Land Cruiser HDJ100 98-02 Amortiguador trasero Rear 25001-258
- Land Cruiser HDJ120 03-07 Amortiguador trasero Rear 25001-262
- Land Cruiser HDJ120 03-07 Amortiguador ajustable trasero Rear 25001-262A
- Land Cruiser HDJ200 08+ Amortiguador trasero Rear 25001-267

** Otras medidas disponibles

Los kit incluyen los soportes específicos para la reserva



TOYOTA TRUCKS FRONT PERFORMANCE SERIES



- | | |
|------------------|--|
| Front 25001-151 | Tacoma 96-04 (6 Lug) Amortiguador de muelle delantero |
| Front 25001-119 | Tacoma 05+ (6 Lug) Amortiguador de muelle delantero |
| Front 25001-119A | Tacoma 05+ (6 Lug) Amotiguador ajustable de muelle delantera |
| Front 25001-138 | Tundra 99-06 Amortiguador de muelle delantero |
| Front 25001-143 | Tundra 07+ Amortiguador de muelle delantero |

** Otras medidas disponibles



Los kit incluyen los soportes específicos para la reserva

TOYOTA TRUCKS REAR PERFORMANCE SERIES



- | | |
|-----------------|---|
| Rear 25001-121 | Tacoma 05+ (6 Lug) Amortiguador trasero |
| Rear 25001-121A | Tacoma 05+ (6 Lug) Amortiguador ajustable trasero |
| Rear 25001-144 | Tundra 08+ Amortiguador trasero |

** Otras medidas disponibles

Los kit incluyen los soportes específicos para la reserva



TOYOTA FJ CRUISER FRONT PERFORMANCE SERIES



- | | |
|------------------|--|
| Front 25001-124 | FJ Cruiser 06-09 Amortiguador de muelle delantero |
| Front 25001-124A | FJ Cruiser 06-09 Amotiguador ajustable de muelle delantera |
| Front 25001-133 | FJ Cruiser 10+ Amortiguador de muelle delantero |
| Front 25001-133A | FJ Cruiser 10+ Amotiguador ajustable de muelle delantera |

** Otras medidas disponibles



Los kit incluyen los soportes específicos para la reserva

TOYOTA FJ CRUISER REAR PERFORMANCE SERIES



- | | |
|-----------------|---|
| Rear 25001-125 | FJ Cruiser 06 + Amortiguador trasero |
| Rear 25001-125A | FJ Cruiser 06 + Amotiguador ajustable trasero |

** Otras medidas disponibles

Los kit incluyen los soportes específicos para la reserva





FORD F-150 FRONT PERFORMANCE SERIES



Front	25001-168	F150 04-08 2wd Amortiguador de muelle delantero
Front	25001-167	F150 04-08 4wd Amortiguador de muelle delantero
Front	25001-211	F150 09+ 2wd Amortiguador de muelle delantero
Front	25001-213	F150 09+ 4wd Amortiguador de muelle delantero

**** Otras medidas disponibles**



Los kit incluyen los soportes específicos para la reserva

FORD F-150 REAR PERFORMANCE SERIES



Rear	25001-170	F150 04-08 2wd Amortiguador trasero
Rear	25001-169	F150 04-08 4wd Amortiguador trasero
Rear	25001-212	F150 09+ 2wd Amortiguador trasero
Rear	25001-214	F150 09+ 4wd Amortiguador trasero

**** Otras medidas disponibles**

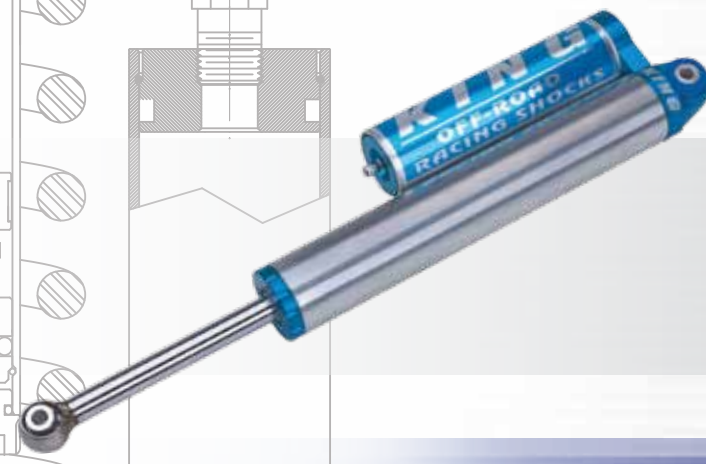

FORD SUPER DUTY FRONT PERFORMANCE SERIES



Front	25001-146	F250/350 05+ 4wd Amortiguador de muelle delantero
-------	-----------	---

***Algunas modificaciones seran necesarias**
**** Otras medidas disponibles**

Los kit incluyen los soportes específicos para la reserva



FORD SUPER DUTY REAR PERFORMANCE SERIES



Rear	25001-171	F250/350 05+ 4wd Amortiguador trasero
------	-----------	---------------------------------------

**** Otras medidas disponibles**

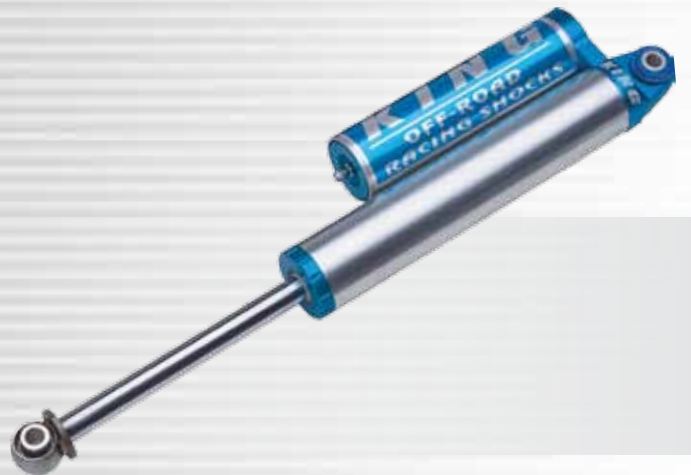

JEEP WRANGLER 2.0" FRONT SHOCKS PERFORMANCE SERIES



Wrangler JK 07+ 2.0" Amortiguador de muelle delantero 0-2" Lift
 Wrangler JK 07+ 2.0" Amortiguador de muelle delantero 3"-5" Lift
 Wrangler JK 07+ 2.0" Amortiguador de muelle delantero 6"+ Lift



Front 20001-206
 Front 20001-166
 Front 20001-204



JEEP WRANGLER 2.0" REAR SHOCKS PERFORMANCE SERIES



Rear 20001-207
 Rear 20001-167
 Rear 20001-205

Wrangler JK 07+ 2.0" Amortiguador trasero 0-2" Lift
 Wrangler JK 07+ 2.0" Amortiguador trasero 3"-5" Lift
 Wrangler JK 07+ 2.0" Amortiguador trasero 6"+ Lift



Los kit incluyen los soportes específicos para la reserva

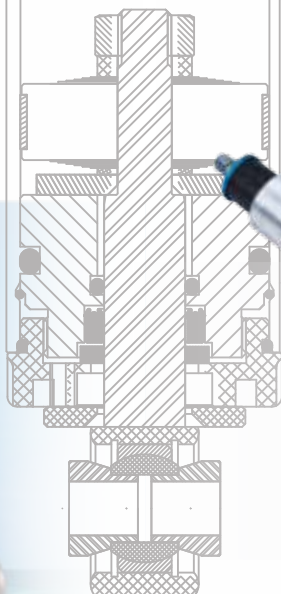

JEEP WRANGLER FRONT SHOCKS PERFORMANCE SERIES



Wrangler TJ 97-06 Amortiguador de muelle delantero Front 25001-160
 Wrangler TJ 97-06 Amotiguador ajustable de muelle delantera Front 25001-160A

Wrangler JK 07+ Amortiguador de muelle delantero 0-2" Lift Front 25001-180
 Wrangler JK 07+ Amotiguador ajustable de muelle delantera 0-2" Lift Front 25001-180A
 Wrangler JK 07+ Amortiguador de muelle delantero 3"-5" Lift Front 25001-223
 Wrangler JK 07+ Amotiguador ajustable de muelle delantera 3"-5" Lift Front 25001-223A
 Wrangler JK 07+ Amortiguador de muelle delantero 6"+ Lift Front 25001-284
 Wrangler JK 07+ Amotiguador ajustable de muelle delantera 6"+ Lift Front 25001-284A

JEEP WRANGLER REAR SHOCKS PERFORMANCE SERIES



Rear 25001-161 Wrangler TJ 97-06 Amortiguador trasero
 Rear 25001-161A Wrangler TJ 97-06 Amotiguador ajustable trasero

Rear 25001-181 Wrangler JK 07+ Amortiguador trasero 0-2" Lift
 Rear 25001-181A Wrangler JK 07+ Amotiguador ajustable trasero 0-2" Lift
 Rear 25001-224 Wrangler JK 07+ Amortiguador trasero 3"-5" Lift
 Rear 25001-224A Wrangler JK 07+ Amotiguador ajustable trasero 3"-5" Lift
 Rear 25001-285 Wrangler JK 07+ Amortiguador trasero 6"+ Lift
 Rear 25001-285A Wrangler JK 07+ Amotiguador ajustable trasero 6"+ Lift

Los kit incluyen los soportes específicos para la reserva



NISSAN TRUCKS FRONT PERFORMANCE SERIES



Titan 04 + Amortiguador de muelle delantero Front 25001-139
 Frontier 05 + Amortiguador de muelle delantero Front 25001-111

** Otras medidas disponibles

Los kit incluyen los soportes específicos para la reserva

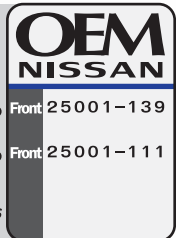

NISSAN TRUCKS REAR PERFORMANCE SERIES

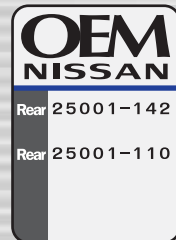

Rear 25001-142 Titan 04 + Amortiguador trasero
 Rear 25001-110 Frontier 05+ Amortiguador trasero

** Otras medidas disponibles

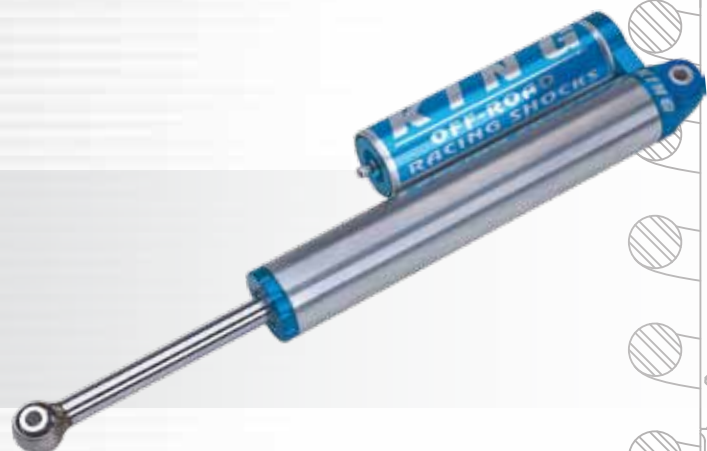

CHEVY / GMC / HUMMER FRONT PERFORMANCE SERIES

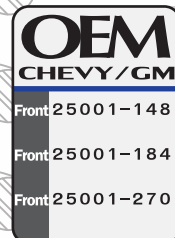

Front 25001-148 GM Trucks / SUVs 07+ Amortiguador de muelle delantero
 Front 25001-184 GM 2500/3500HD 01-07 Amortiguador delantero
 Front 25001-270 Hummer H2 02-10 Amortiguador delantero

*** Otras medidas disponibles

Los kit incluyen los soportes específicos para la reserva



CHEVY / GMC / HUMMER REAR PERFORMANCE SERIES



Rear 25001-154 GM 1500 Trucks 07+ Amortiguador trasero
 Rear 25001-150 GM 1500 SUVs 07+ Amortiguador trasero
 Rear 25001-201 GM 2500/3500HD 01+ Amortiguador trasero
 Rear 25001-271 Hummer H2 02-10 Amortiguador trasero

** Otras medidas disponibles





SERIE UTV

Después de un año de amplio estudio para desarrollar el amortiguador UTV capaz de ganar la Baja 1000 y 500 (siendo el primero en conseguirlo), ya está disponible la línea completa de amortiguadores para el público. Donde quiera que te encuentres trabajando, en el campo, navegando en las dunas o en lo más alto de la competición, pocos vehículos ofrecen la versatilidad y diversión que un moderno UTV.

Diseñar un amortiguador que funcione bajo tantas diversas condiciones no es una tarea fácil. Los ingenieros de King se sirven de su extenso conocimiento para producir una línea de amortiguadores que funcionen en todo tipo de vehículo en los entornos más duros del mundo para conseguir una línea de amortiguadores que se ajuste a todos los entusiastas y pilotos de un UTV. Nuestros amortiguadores UTV están disponibles en las medidas originales o en la versión a medida para trabajar en vehículos con kits mayor de recorrido.

Nuestros amortiguadores UTV son fabricados con la misma calidad y tolerancias de precisión que usamos en nuestra serie de amortiguadores para alta competición. Los amortiguadores King para UTV con la opción de nuestro ajustador de compresión de amplio rango, te posibilita ajustar la compresión de blando a duro con un simple giro. La rueda de ajuste ofrece 20 sensibles posiciones de dureza.

Nuestros amortiguadores son de fácil mantenimiento con sencillas herramientas de mano. Ofrecen válvulas ajustables, presión de nitrógeno ajustable en las reservas externas y modificar la altura. Ahora puedes disfrutar del destacado rendimiento de una amortiguación King en tu UTV. Sin importar que estés de paseo o luchando por liderar la competición, el mismo amortiguador King te dará el control de amortiguación que necesitas. Nada amortigua mejor que un King.

Disponibles en las medidas originales o en la versión a medida para trabajar en vehículos con kits mayor de recorrido.

Las reservas integradas tipo piggyback están fabricadas en una ligera y resistente aleación de aluminio adonizado 6061 que disipan rápidamente el calor y no se oxidan con la carga de gas.

Los cilindros son perforados con una precisión de ± 0.001 y perfeccionados después del baño de cadmio para eliminar cualquier sedimento con el fin de conseguir un perfecto sellado del pistón y un funcionamiento óptimo de las válvulas. Los cilindros del cuerpo de los amortiguadores Coil Over son mecanizados con nuestro propio diseño de roscado para conseguir mayor fuerza y un ajuste y precarga del muelle libre de problemas.

La opcional rueda de ajuste en compresión ofrece 20 sensibles posiciones de dureza.

Los vástagos de $3/4$ " de diámetro tienen una resistencia a la tracción mínima de 7000 kg por centímetro cuadrado, son cromados y micro-pulidos a un acabado de 6RA para aumentar la duración del sellado.

Tope flexible de uretano incluido. Suaviza el final de carrera.

Los componentes de aluminio son mecanizados con la calidad empleada en aeronáutica.

Todos los rodamientos esféricos y rótulas cuenta con una película de teflón para conseguir una articulación suave y de larga duración ya que no existe contacto entre los metales.





Se muestra con Amplia gama de ajuste de compresión

KAWASAKI TERYX PERFORMANCE SERIES

UTV
KAWASAKI

Front	20001-112	08 + TERYX amortiguador delantero con muelle de reemplazo directo
Front	20001-174	08 + TERYX amortiguador delantero con muelle de reemplazo directo ajustable
Rear	20001-113	08 + TERYX amortiguador trasero con muelle de reemplazo directo
Rear	20001-173	08 + TERYX amortiguador trasero con muelle para UTV de 4 asientos de reemplazo directo
Rear	20001-175	08 + TERYX amortiguador trasero con muelle de reemplazo directo ajustable
Rear	20001-176	08 + TERYX amortiguador trasero con muelle para UTV de 4 asientos de reemplazo directo ajustable

** Longitudes especiales disponibles para todos los kits



POLARIS RZR PERFORMANCE SERIES

UTV
POLARIS

Front	20001-110	08 + RZR amortiguador delantero con muelle de reemplazo directo
Front	20001-187	08 + RZR amortiguador delantero con muelle de reemplazo directo ajustable
Front	20001-118	09 + RZR-S amortiguador delantero con muelle de reemplazo directo
Front	20001-189	09 + RZR-S amortiguador delantero con muelle de reemplazo directo ajustable
Rear	20001-111	08 + RZR amortiguador trasero con muelle de reemplazo directo
Rear	20001-188	08 + RZR amortiguador trasero con muelle de reemplazo directo ajustable
Rear	20001-119	09 + RZR-S amortiguador trasero con muelle de reemplazo directo
Rear	20001-190	09 + RZR-S amortiguador trasero con muelle de reemplazo directo ajustable

** Longitudes especiales disponibles para todos los kits



ARCTIC CAT PERFORMANCE SERIES



UTV ARCTIC CAT

Front	20001-115	06 + Prowler amortiguador delantero con muelle de reemplazo directo
Front	20001-137	06 + Prowler amortiguador delantero con muelle de reemplazo directo ajustable
Front	20001-135	09 + XTZ 1000 amortiguador delantero con muelle de reemplazo directo
Front	20001-132	09 + XTZ 1000 amortiguador delantero con muelle de reemplazo directo ajustable
Rear	20001-130	06 + Prowler amortiguador trasero con muelle de reemplazo directo
Rear	20001-203	06 + Prowler amortiguador trasero con muelle de reemplazo directo ajustable
Rear	20001-131	06 + Prowler amortiguador trasero con muelle para UTV de 4 asientos de reemplazo directo
Rear	20001-211	06 + Prowler amortiguador trasero con muelle para UTV de 4 asientos de reemplazo directo ajustable
Rear	20001-136	09 + XTZ 1000 amortiguador trasero con muelle de reemplazo directo
Rear	20001-133	09 + XTZ 1000 amortiguador trasero con muelle de reemplazo directo ajustable
Rear	20001-186	09 + XTZ 1000 amortiguador trasero con muelle para UTV de 4 asientos de reemplazo directo
Rear	20001-134	09 + XTZ 1000 amortiguador trasero con muelle para UTV de 4 asientos de reemplazo directo ajustable

*** Longitudes especiales disponibles para todos los kits*

Se muestra con Amplia gama de ajuste de compresión

YAMAHA RHINO PERFORMANCE SERIES



- 04 + Rhino amortiguador delantero con muelle de reemplazo directo
- 04 + Rhino amortiguador delantero con muelle de reemplazo directo ajustable
- 04 + Rhino amortiguador trasero con muelle de reemplazo directo
- 04 + Rhino amortiguador trasero con muelle de reemplazo directo ajustable
- 04 + Rhino amortiguador trasero con muelle para UTV de 4 asientos de reemplazo directo
- 04 + Rhino amortiguador trasero con muelle para UTV de 4 asientos de reemplazo directo ajustable

UTV YAMAHA

Front	20001-192
Front	20001-202
Rear	20001-193
Rear	20001-195
Rear	20001-194
Rear	20001-196

*** Longitudes especiales disponibles para todos los kits*





GATO KING JACK

El gato de carreras King fue creado como un sistema de elevación resistente y ligero para ser transportado al interior del vehículo de carreras, sustituyendo los incómodos gatos de suelo tradicionales. El gato King está totalmente mecánico, de tal modo que no necesita presión hidráulica para levantar su vehículo, nunca perderá líquidos o fluidos dejándote abandonado en medio de la nada. La tuerca para accionarlo es hexagonal de $\frac{3}{4}$ de pulgada, como la mayoría de las tuercas de las llantas, por lo que el cambio de neumáticos es rápido y no necesita herramientas adicionales. El eje de apoyo se ajusta hacia arriba o abajo en el gato para compensar la altura del vehículo. El alcance de los gatos es de 35,5 centímetros para facilitar suficiente espacio incluso con los neumáticos más altos. El gato de carreras King te dará tranquilidad y facilitará la gestión cuando más lo necesites. Recomendado para vehículos con neumáticos abiertos hasta 2000 kgs.

Referencia # SJ1001

Fabricado 100% en USA bajo las más estrictas normas de calidad en todos sus componentes. Son fácilmente ajustables y un sencillo mantenimiento con tan solo unas pocas herramientas de mano.

La tuerca para accionarlo es hexagonal de $\frac{3}{4}$ de pulgada, como la mayoría de las tuercas de las llantas, por lo que el cambio de neumáticos es rápido y no necesita herramientas adicionales.

Cuerpo de acero bañado en Cadmio protegido contra las agresiones

Resistente eje de apoyo ajustable hacia arriba o abajo para conseguir la altura adecuada a su vehículo.

Componentes de aluminio mecanizados con calidad aeronáutica

Vástago cromado endurecido de 1-1/4 de pulgada con recorrido total de 35,5 centímetros.

Todos los rodamientos esféricos y rótulas cuenta con una película de teflón para conseguir una articulación suave y de larga duración ya que no existe contacto entre los metales.

La rótula inferior finaliza en una gran base circular unida mediante una rótula esférica de acero inoxidable recubierta de teflón para conseguir una articulación más sensible cuando se utiliza en terrenos irregulares.

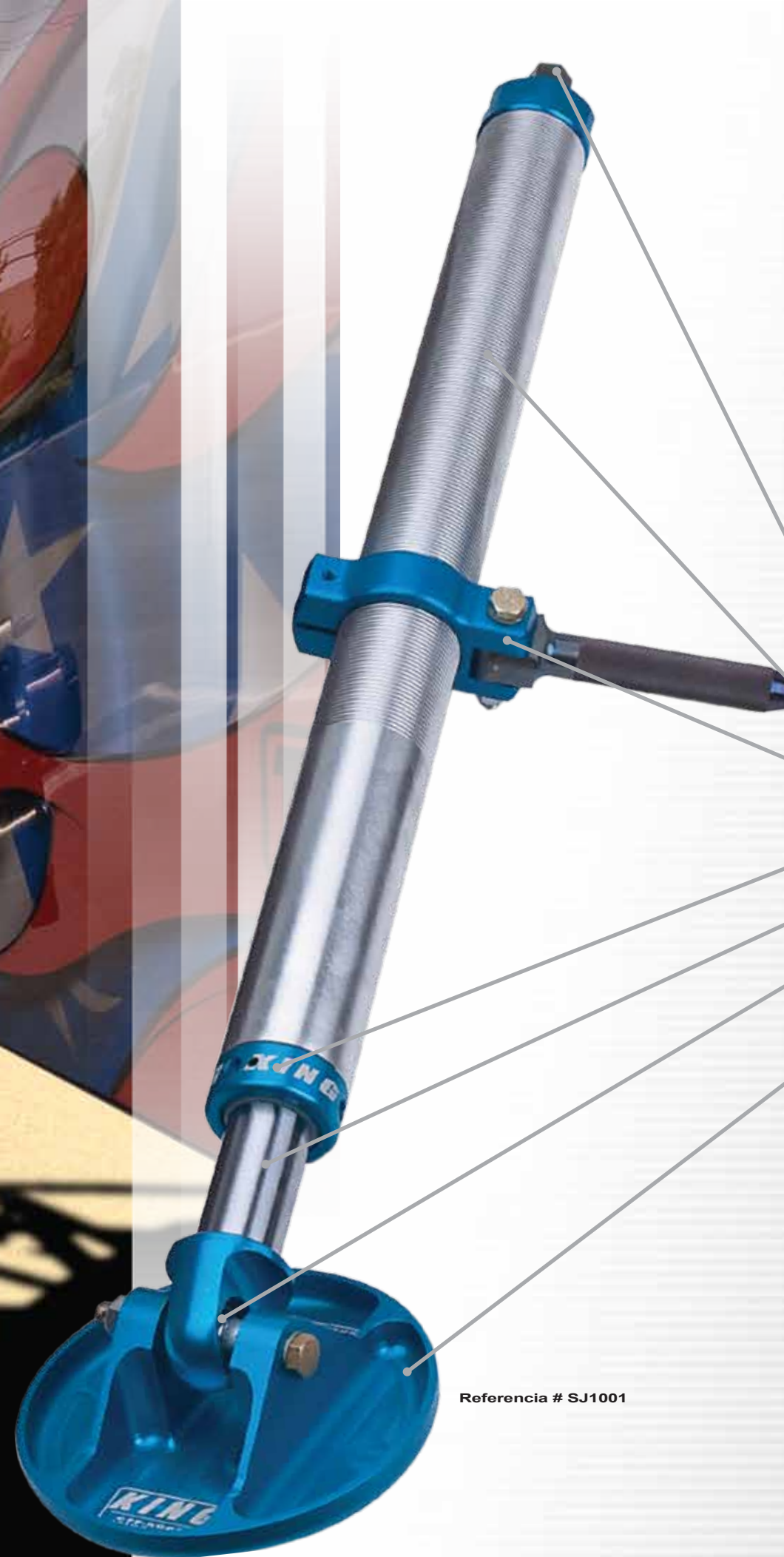

Referencia # SJ1001

DIAMETRO INTERIOR DE 2.5"

es aceptable para amortiguadores de 2.0" de diametro exterior

2.5 3" LONGITUD Lbs 100 SPR 25-03-50	2.5 4.5" LONGITUD Lbs 100 SPR 25-045-100	2.5 8" LONGITUD Lbs 100 SPR 25-08-100 150 SPR 25-08-150 200 SPR 25-08-200 250 SPR 25-08-250 300 SPR 25-08-300 350 SPR 25-08-350 400 SPR 25-08-400 425 SPR 25-08-425 450 SPR 25-08-450 500 SPR 25-08-500 600 SPR 25-08-600 800 SPR 25-08-800	2.5 10" LONGITUD Lbs 100 SPR 25-10-100 150 SPR 25-10-150 200 SPR 25-10-200 250 SPR 25-10-250 300 SPR 25-10-300 350 SPR 25-10-350 400 SPR 25-10-400 450 SPR 25-10-450 500 SPR 25-10-500 600 SPR 25-10-600 700 *SPR 25-10-700 800 *SPR 25-10-800	2.5 12" LONGITUD Lbs 100 SPR 25-12-100 125 SPR 25-12-125 150 SPR 25-12-150 200 SPR 25-12-200 250 SPR 25-12-250 300 SPR 25-12-300 350 SPR 25-12-350 400 SPR 25-12-400 450 SPR 25-12-450 500 SPR 25-12-500 600 SPR 25-12-600 700 *SPR 25-12-700 800 *SPR 25-12-800 900 *SPR 25-12-900 1000 *SPR 25-12-1000	2.5 14" LONGITUD Lbs 80 SPR 25-14-80 100 SPR 25-14-100 150 SPR 25-14-150 200 SPR 25-14-200 250 SPR 25-14-250 300 SPR 25-14-300 350 SPR 25-14-350 400 SPR 25-14-400 450 SPR 25-14-450 500 SPR 25-14-500 600 SPR 25-14-600 650 *SPR 25-14-650	2.5 16" LONGITUD Lbs 100 SPR 25-16-100 200 SPR 25-16-200 250 SPR 25-16-250 300 SPR 25-16-300 350 SPR 25-16-350 400 SPR 25-16-400 450 SPR 25-16-450 500 SPR 25-16-500 600 SPR 25-16-600 650 *SPR 25-16-650 700 *SPR 25-16-700 750 *SPR 25-16-750	2.5 18" LONGITUD Lbs 600 SPR 25-18-600
--	--	--	---	--	--	--	--

DIAMETRO INTERIOR DE 3.0"

es aceptable para amortiguadores de 2.5" de diametro exterior

3.0 4" LONGITUD Lbs 500 SPR 3-04-500	3.0 6" LONGITUD Lbs 500 SPR 3-06-500	3.0 10" LONGITUD Lbs 100 *SPR 3-10-100 150 SPR 3-10-150 200 SPR 3-10-200 250 SPR 3-10-250 300 SPR 3-10-300 350 SPR 3-10-350 400 SPR 3-10-400 500 SPR 3-10-500 550 SPR 3-10-550	3.0 12" LONGITUD Lbs 125 SPR 3-12-125 200 SPR 3-12-200 250 SPR 3-12-250 300 SPR 3-12-300 350 SPR 3-12-350 400 SPR 3-12-400 450 SPR 3-12-450 500 SPR 3-12-500 600 SPR 3-12-600	3.0 14" LONGITUD Lbs 150 SPR 3-14-150 200 SPR 3-14-200 250 SPR 3-14-250 300 SPR 3-14-300 350 SPR 3-14-350 400 SPR 3-14-400 450 SPR 3-14-450 500 SPR 3-14-500 550 SPR 3-14-550 600 SPR 3-14-600 650 SPR 3-14-650 700 SPR 3-14-700	3.0 16" LONGITUD Lbs 200 SPR 3-16-200 250 SPR 3-16-250 300 SPR 3-16-300 350 SPR 3-16-350 400 SPR 3-16-400 450 SPR 3-16-450 500 SPR 3-16-500 600 SPR 3-16-600 700 SPR 3-16-700 800 *SPR 3-16-800	3.0 18" LONGITUD Lbs 150 SPR 3-18-150 200 SPR 3-18-200 250 SPR 3-18-250 300 SPR 3-18-300 400 SPR 3-18-400 500 SPR 3-18-500 600 SPR 3-18-600 700 SPR 3-18-700 750 *SPR 3-18-750	3.0 19" LONGITUD Lbs 800 SPR 3-19-800
--	--	--	---	---	--	--	---

DIAMETRO INTERIOR DE 3.75"

es aceptable para amortiguadores de 3.0" de diametro exterior

3.75 4" LONGITUD Lbs 250 SPR 375-04-250 350 SPR 375-04-350 400 SPR 375-04-400 450 SPR 375-04-450 500 SPR 375-04-500 700 SPR 375-04-700	3.75 8" LONGITUD Lbs 100 SPR 375-08-100 150 SPR 375-08-150 200 SPR 375-08-200 250 SPR 375-08-250 300 SPR 375-08-300 350 SPR 375-08-350 400 SPR 375-08-400 450 SPR 375-08-450 500 SPR 375-08-500	3.75 10" LONGITUD Lbs 100 SPR 375-10-100 150 SPR 375-10-150 200 SPR 375-10-200 250 SPR 375-10-250 300 SPR 375-10-300 350 SPR 375-10-350 400 SPR 375-10-400 450 SPR 375-10-450 500 SPR 375-10-500	3.75 13" LONGITUD Lbs 100 SPR 375-13-100 150 SPR 375-13-150 200 SPR 375-13-200 250 SPR 375-13-250 300 SPR 375-13-300 350 SPR 375-13-350 400 SPR 375-13-400 500 SPR 375-13-500 600 SPR 375-13-600 700 SPR 375-13-700	3.75 16" LONGITUD Lbs 600 SPR 375-16-600	3.75 20" LONGITUD Lbs 300 SPR 375-20-300 350 SPR 375-20-350 400 *SPR 375-20-400 500 *SPR 375-20-500 600 *SPR 375-20-600 650 *SPR 375-20-650 700 *SPR 375-20-700 750 *SPR 375-20-750	3.75 22" LONGITUD Lbs 300 *SPR 375-22-300 350 SPR 375-22-350 400 SPR 375-22-400 450 SPR 375-22-450 500 SPR 375-22-500 550 SPR 375-22-550 600 SPR 375-22-600	3.75 24" LONGITUD Lbs 300 SPR 375-24-300 350 SPR 375-24-350 400 SPR 375-24-400 450 SPR 375-24-450 500 SPR 375-24-500 550 SPR 375-24-550 600 SPR 375-24-600
---	---	--	--	--	--	---	--

*los muelles podran no venir en color azul king



MUELLES KING

Los muelles King son fabricados en Estados Unidos siguiendo nuestras especificaciones, utilizando las mejores calidades y material de alta resistencia. También disponible en cromado siliconado. Nuestros muelles son específicamente fabricados para aplicaciones off road exclusivamente. La medida de nuestros muelles, el diámetro del alambre y el largo del muelle han sido desarrollados mediante dilatados test en prácticas reales, en todo tipo de terreno. Nuestros diseños, ganadores de innumerables carreras, han sido puestos a prueba en escenarios tan exigentes como la BAJA o el DAKAR.

Todos los muelles tienen los extremos cerrados y planos lo que les permite quedar perfectamente asentados y trabajar correctamente. Tenemos la más variada selección de muelles para cada aplicación, con más de 10.000 unidades en stock con disponibilidad inmediata. Mensualmente vendemos miles de muelles casi sin devoluciones, sin embargo ofrecemos una garantía indefinida al primer comprador en caso de fatiga o rotura. Además contarás con la tranquilidad de saber que estás cubierto, si fuera necesario. En el extraño caso que fallara un muelle, este será reemplazado sin ningún cuestionamiento. Nuestra atención al cliente está por encima de todo, al igual que la calidad y rendimiento de nuestros productos.

Numeración de un muelle King

Ejemplo; SPR375-22-250
 SPR375 = 3.75" diámetro interno del muelle
 *Para amortiguadores de 3"
 22 = 22 pulgadas de largo
 250 = 250 libras. Valor del muelle

El valor del muelle es un número que representa la cantidad de fuerza necesaria para comprimir el muelle 1 pulgada.

Los amortiguadores King están disponibles con muchas opciones de muelles dependiendo de su aplicación. Un muelle de valor único es un solo muelle en un amortiguador. Cuando el muelle se comprime el ratio incrementa de una manera lineal o constante. Si el valor del muelle es de 300 libras por pulgada, entonces para comprimir ese muelle una pulgada, será necesario aplicar una fuerza de 300 libras, si queremos comprimirlo dos pulgadas serán necesarias 600 libras y para comprimirlo tres pulgadas serán necesarias 900 libras y así sucesivamente. También puedes instalar un sistema dual rate o doble valor lo cual es posible si utilizamos dos muelles montados sobre el mismo amortiguador. Si los valores son iguales en ambos muelles el valor de estos será cercano a la mitad de cada uno. Si los muelles se comprimen por igual el amortiguador se desplazará una pulgada pero cada muelle solo se desplazará media pulgada. Usando nuestro muelle de 300 libras en el ejemplo previo, si tienes dos muelles de 300 libras y cada uno se desplaza media pulgada, entonces la capacidad combinada será de 150 libras.

También tienes la opción de configurar un sistema de muelles de doble valor más sofisticado, usando combinaciones de muelles de diferente valor y unas tuercas secundarias que frenan uno de los muelles para conseguir que valor de los muelles trabajen de una manera no lineal. Pueden ser más suaves inicialmente y alcanzar niveles más altos de firmeza que un sólo muelle lineal del mismo largo. Las variaciones y aplicaciones posibles son muy extensas para explicar en esta página, pero te aseguramos que nuestros experimentados técnicos de venta te podrán guiar en el proceso de configurar tus amortiguadores para conseguir el máximo control y comodidad, sin perjuicio de tu de estilo de conducción o aplicación.

PIEZAS DE RECAMBIO ORIGINALES KING

Los amortiguadores KING son fabricados con los mejores materiales disponibles para garantizar años de uso exento de problemas. Nuestros amortiguadores han sido evolucionados desde los diseños de competición y son capaces de ser mejorados y mantenidos con simples herramientas manuales. Cualquier pieza de un amortiguador King puede ser reconstruida o reemplazada con piezas nuevas de fábrica. Cuando el paso del tiempo lo haga necesario, las bandas de fricción, retenes y kits de válvulas así como los vástagos y aceite para amortiguadores están a tan solo a una llamada de distancia. Todas las piezas que componen un amortiguador King están identificadas a continuación:

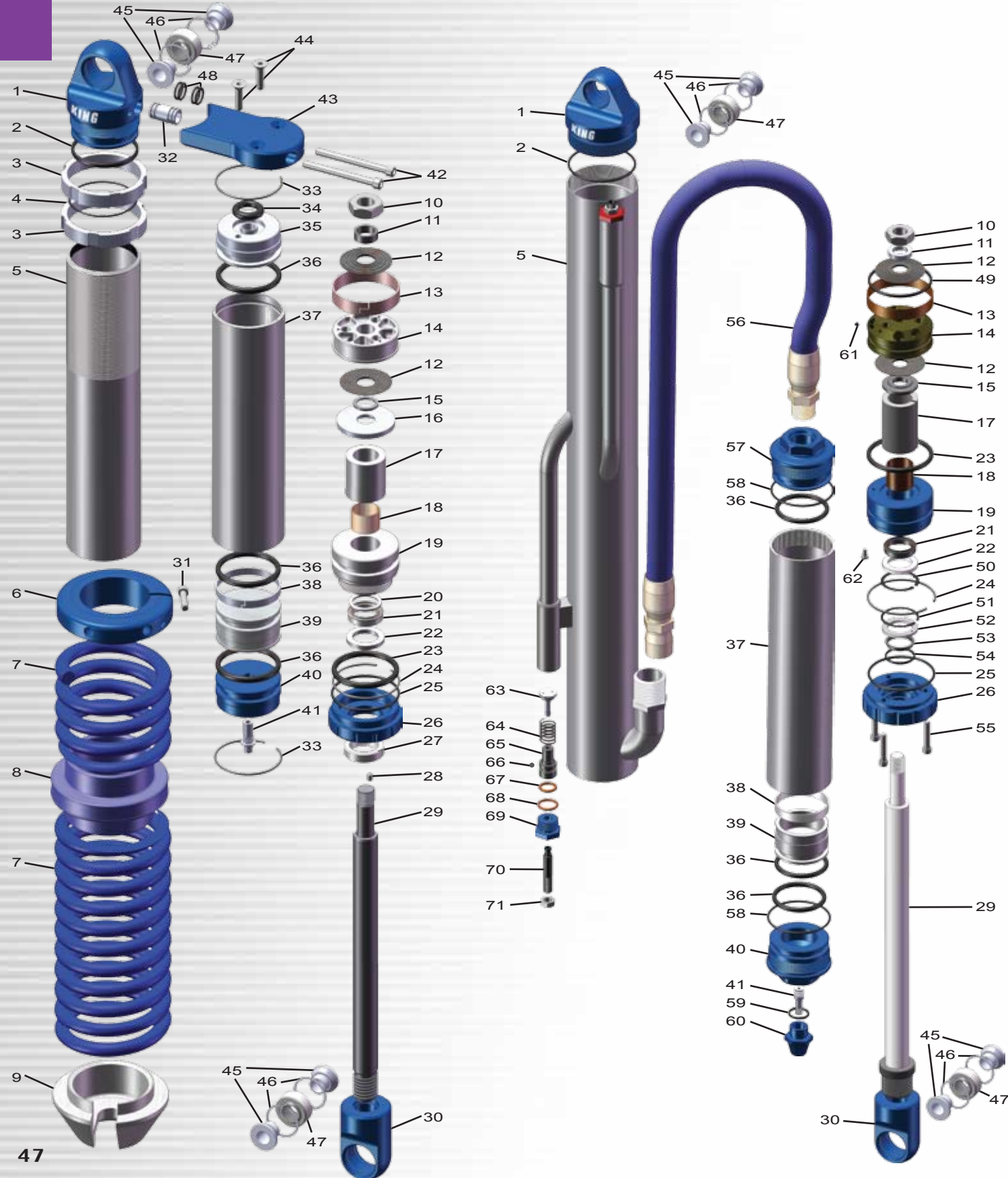

INDICE DE PARTES

- 1.- Cabeza
- 2.- Junta tórica de la cabeza
- 3.- Tuerca secundarias
- 4.- Junta tórica de las tuercas secundarias
- 5.- Cilindro
- 6.- Tuerca de ajuste del muelle
- 7.- Muelle
- 8.- Deslizador del muelle
- 9.- Plato inferior del muelle
- 10.- Tuerca retenedora del pistón.
- 11.- Arandela retenedora del pistón
- 12.- Válvulas
- 13.- Banda de fricción del pistón
- 14.- Pistón
- 15.- Arandela base
- 16.- Arandela de tope
- 17.- Casquillo espaciador del vástago
- 18.- Casquillo guía del vástago
- 19.- Cabeza porta retén
- 20.- Junta tórica del vástago
- 21.- Retén principal
- 22.- Retenedor retén principal
- 23.- Junta tórica cabeza porta retén
- 24.- Clip cilindro
- 25.- Junta tórica tapa cierre cilindro
- 26.- Tapa cierre cilindro
- 27.- Retén tapa cierre cilindro
- 28.- Tornillo retenedor tapa cierre cilindro
- 29.- Vástago
- 30.- Alojamiento rótula
- 31.- Tornillo de la tuerca de ajuste del muelle
- 32.- Casquillo unión piggyback
- 33.- Clip reserva
- 34.- Junta tórica adaptador piggyback
- 35.- Tapa interior de unión reserva piggyback
- 36.- Junta tórica reserva
- 37.- Cilindro reserva
- 38.- Banda de fricción pistón reserva
- 39.- Pistón reserva
- 40.- Tapa reserva lado válvula
- 41.- Válvula de llenado
- 42.- Tornillos plato piggyback
- 43.- Plato piggyback
- 44.- Tornillos unión plato a tapa interior piggyback
- 45.- Casquillo espaciador
- 46.- Clips rótula
- 47.- Rótula esférica
- 48.- Juntas tóricas casquillo unión piggyback
- 49.- Junta tórica pistón
- 50.- Clip retén principal
- 51.- Clip tapa cierre cilindro
- 52.- Retenedor retén principal
- 53.- Retén tapa cierre cilindro
- 54.- Junta tórica tapa cierre cilindro
- 55.- Tornillos cierre tapa cilindro
- 56.- Latiguillo reserva
- 57.- Tapa reserva lado latiguillo
- 58.- Junta tórica tapa reserva lado latiguillo
- 59.- Junta tórica tapa válvula de llenado
- 60.- Tapa válvula de llenado
- 61.- Tornillos cierre pistón
- 62.- Tornillo de purga cabeza porta retén
- 63.- Válvula bypass
- 64.- Muelle bypass
- 65.- Tope válvula bypass
- 66.- Tornillo tope válvula bypass
- 67.- Junta tórica tope válvula bypass
- 68.- Junta tórica tuerca ajuste bypass
- 69.- Tuerca ajuste bypass
- 70.- Tornillo de ajuste bypass
- 71.- Contratuerca ajuste bypass



Galón de aceite King de alto rendimiento.
Consigue el mejor resultado en tu competición usando el aceite de alta calidad especialmente formulado King Shock. Part # F10012



Kit de retenes King.
Revisa tus amortiguadores con recambio original fabricado con los materiales apropiados para alto rendimiento. Varios tamaños de juego disponible



Kit de válvulas King.
Las válvulas de aleación de acero inoxidable tienen una estructura única en su composición cuyas propiedades evitan que se fracturen y que se mantengan estables a altas temperaturas. Las válvulas King son cruciales para mantener el rendimiento correcto de tus amortiguadores King. Varios tamaños de juego disponible



Bandas de fricción de pistón King.
Las bandas de fricción del pistón King están fabricadas en teflón impregnadas de material de bronce no como otras. Te proporcionarán un alto nivel de seguridad y rendimiento. Varios tamaños de juego disponible



Válvulas de llenado.
Fabricadas con gran precisión para soportar alta presión, y alta temperatura. CV2101-(Corto) CV2102-(Largo)



Espaciadores y casquillos reductores esféricos.
Permite colocar adecuadamente tus amortiguadores permitiendo una articulación mayor con estos espaciadores. Disponibles para diferentes tamaños de tornillos y ancho de soportes. Varios tamaños de juego disponible



Útiles de agarre para cilindros y vástagos.
Consigue un agarre firme de los cilindros y de los vástagos durante el mantenimiento sin arañar ni marcar. Part # 100-001-(3/4"shaft) 100-002-(7/8"shaft) 100-003-(1") 100-004-(1 1/4") 100-005-(2.0PR) 101-002-(2.5PR) 101-001-(2.5RS) 101-004-(3.0RS) 101-003-(2.5&3.0RES)



Llave ajustadora de tuerca de muelle.
Llave anodizada para pre cargar la tuerca de ajuste de muelle para amortiguadores 2.0 y 2.5 pulgadas de diámetro. Part # T1002-(2.0) T1002-002-(2.5)



Llave en T ajustador de tuerca de muelle.
Llave ajustadora en forma de T para trabajar con más rapidez sobre la tuerca de precarga. Una medida para diámetro 3.0 y otra para medida 2.0 y 2.5 pulgadas. Part # 25308-100-(2.0 & 2.5) 30313-100-(3.0)



Llave estándar ajustador tuerca muelle.
Sencilla y resistente llave ajustadora para pre cargar y modificar la altura del muelle. Part # 25308-002



Alicates para clips de retención.
Calidad y precisión, alicates de fabricación alemana para manejar los clips con un cómodo agarre. Disponibles en dos tamaños para diversos diámetros de clips. Part # CR2901-(pequeños) CR2902-(grandes)



Manómetro de carga King.
Exacto manómetro de presión de 0-400 psi, fácil de usar para una precisa carga del amortiguador. Part # T1001-100

Kit de pegatinas King varias medidas.
Muéstrate orgulloso de llevar los mejores amortiguadores disponibles con las pegatinas King. Part # D13001



CARL RENEZEDER
MULTI-TIME SHORT COURSE CHAMPION

ÚNETE A LA RED DE DISTRIBUIDORES KING

King Shocks, líder en tecnología de amortiguación de alto rendimiento, actualmente está ampliando su red de distribuidores. Puedes unirse al equipo que continuamente lidera el mercado con innovadores diseños y el servicio de atención al cliente más completo de la industria. Los amortiguadores King están diseñados para ser instalados según las necesidades de cada vehículo y los diversos estilos de conducción de sus clientes. Hay más de 30 opciones de adaptaciones personalizadas disponibles y ofrecemos una inagotable variedad a todos los clientes que adquieren amortiguadores King. Las distintas aplicaciones están disponibles para UTV, coches de serie, coches de arena, 4x4, amortiguadores a medida y todo lo relacionado con la competición. Como distribuidor puedes asistir al curso técnico de capacitación King para ofrecer a tus clientes las revisiones y adaptaciones personalizadas, o concentrarse en las ventas y dejar que la fábrica se encargue de estos servicios, la elección es tuya.

Los amortiguadores King están fabricados en USA, utilizando los materiales de mejor calidad y siempre bajo las más estrictas medidas de precisión. No sólo son los mejores amortiguadores en rendimiento, sino también son una joya de terminaciones exquisitas, que darán a cualquier vehículo un atractivo añadido. La calidad y el valor de los amortiguadores King te ayudarán a conseguir, una leal base de clientes con un alto nivel de satisfacción que se genera al adquirir lo mejor. Infórmate sobre todos los beneficios de ser un distribuidor de amortiguadores de alto rendimiento King.

LA GARANTIA DE AMORTIGUADORES KING

KING SHOCKS TECHNOLOGY, (King Shocks) se reserva el derecho de cambiar o modificar cualquiera de sus productos así como sus inherentes especificaciones físicas y técnicas sin previo aviso. King Shocks y todos sus afiliados, no asumen ninguna responsabilidad u obligación de los posibles errores ocurridos en aquellos casos que en los que el producto no sea exactamente igual que el exhibido, los precios y especificaciones están sujetos a cambios sin previo aviso. Los cromados, anodizados y otros recubrimientos usados, sólo se garantizan contra defectos en el momento de la venta ya que pueden degradarse con el paso del tiempo dependiendo de las condiciones del entorno, aspecto que está fuera de todo de control de King Shocks. Los productos King están garantizados por defectos de fabricación por un periodo de 90 días a contar de la fecha de adquisición. La garantía no cubre; daños por colisiones, mal uso, modificaciones o uso de piezas que no sean de la fabricación King, falta de mantenimiento, medidas o especificaciones ordenadas de forma errónea por el cliente. El usuario tendrá que determinar la idoneidad del producto para su intención de uso y deberá asumir el riesgo, obligaciones y/o responsabilidades en relación con la misma.

POLITICA DE DEVOLUCIÓN

En King Shocks hemos construido nuestro negocio basado en un servicio y atención personalizada y con el compromiso de satisfacción del cliente del 100%. Si por alguna razón está usted disconforme con alguno de nuestros productos contáctenos a nuestro servicio de atención al cliente en el teléfono (714) 530-8701, fax (714) 5308702, o envíenos su mail a info@kingshocks.com

Todas las devoluciones deberán ser autorizadas por King Shocks. No se admitirá una devolución sin el número de autorización o return authorization number (RA#), que tiene que identificar el envío con las piezas devueltas. El RA# sirve como número de seguimiento para cualquier consulta sobre los amortiguadores entregados a King para su reparación. Por favor, conservar este número para todas las consultas correspondientes a los amortiguadores devueltos. En el caso de que su amortiguador le sea devuelto por la razón que sea sin haber sido reparado, habrá un coste del 15% por reposición. Órdenes de compra defectuosas o piezas arañadas o dañadas no podrán ser devueltas.

Al hacer el envío de amortiguadores a King, utilice un embalaje individual para cada amortiguador en una caja resistente y rellena con un material de protección o plástico de burbujas. Incluya un albarán con la siguiente información:

- Nombre del cliente, número de teléfono y dirección del remitente
- Producto devuelto, detallando la descripción de los servicios requeridos y el numero RA.